

**Pioneer** *sound.vision.soul*

## AUDIO/VIDEO MULTI-CHANNEL RECEIVER

## RECEPTEUR AUDIOVISUEL A VOIES MULTI-CANAUX

# VSX-516

Register your product at:

[www.pioneerelectronics.com](http://www.pioneerelectronics.com) (US)

[www.pioneerelectronics.ca](http://www.pioneerelectronics.ca) (Canada)

- **Protect your new investment**

The details of your purchase will be on file for reference in the event of an insurance claim such as loss or theft.

- **Receive free tips, updates and service bulletins on your new product**

- **Improve product development**

Your input helps us continue to design products that meet your needs.

- **Receive a free Pioneer newsletter**

Registered customers can opt in to receive a monthly newsletter.

Enregistrez votre produit sur le site Web:

[www.pioneerelectronics.com](http://www.pioneerelectronics.com) (US)

[www.pioneerelectronics.ca](http://www.pioneerelectronics.ca) (Canada)

- **Protégez votre nouveau matériel**

Les renseignements relatifs à votre matériel seront conservés pour référence en cas de sinistre, tel que la perte ou le vol.

- **Recevez des conseils, des informations d'entretien et de mise à jour sur votre nouveau matériel**

- **Contribuez au développement de nos produits**

Votre participation nous aide à concevoir des produits qui répondent à vos besoins.

- **Recevez gratuitement le bulletin d'informations de Pioneer**

Les clients enregistrés peuvent, s'ils le désirent, recevoir un bulletin d'informations mensuel.

## Operating Instructions

## Mode d'emploi

Thank you for buying this Pioneer product. Please read through these operating instructions so you will know how to operate your model properly. After you have finished reading the instructions, put them away in a safe place for future reference.

If the AC plug of this unit does not match the AC outlet you want to use, the plug must be removed and appropriate one fitted. Replacement and mounting of an AC plug on the power supply cord of this unit should be performed only by qualified service personnel. If connected to an AC outlet, the cut-off plug can cause severe electrical shock. Make sure it is properly disposed of after removal. The equipment should be disconnected by removing the mains plug from the wall socket when left unused for a long period of time (for example, when on vacation).

D3-4-2-1a\_A\_En

**WARNING** – TO PREVENT FIRE OR SHOCK HAZARD, DO NOT EXPOSE THIS APPLIANCE TO RAIN OR MOISTURE.

D1-4-2-1\_En

**IMPORTANT NOTICE** – THE SERIAL NUMBER FOR THIS EQUIPMENT IS LOCATED IN THE REAR. PLEASE WRITE THIS SERIAL NUMBER ON YOUR ENCLOSED WARRANTY CARD AND KEEP IN A SECURE AREA. THIS IS FOR YOUR SECURITY.

D1-4-2-6-1\_En

**NOTE:** This equipment has been tested and found to comply with the limits for a Class B digital device, pursuant to Part 15 of the FCC Rules. These limits are designed to provide reasonable protection against harmful interference in a residential installation. This equipment generates, uses, and can radiate radio frequency energy and, if not installed and used in accordance with the instructions, may cause harmful interference to radio communications. However, there is no guarantee that interference will not occur in a particular installation. If this equipment does cause harmful interference to radio or television reception, which can be determined by turning the equipment off and on, the user is encouraged to try to correct the interference by one or more of the following measures:

- Reorient or relocate the receiving antenna.
- Increase the separation between the equipment and receiver.
- Connect the equipment into an outlet on a circuit different from that to which the receiver is connected.
- Consult the dealer or an experienced radio/TV technician for help.

D8-10-1-2\_En

This Class B digital apparatus complies with Canadian ICES-003.

Cet appareil numérique de la Classe B est conforme à la norme NMB-003 du Canada.

D8-10-1-3\_EF

#### Information to User

Alteration or modifications carried out without appropriate authorization may invalidate the user's right to operate the equipment.

D8-10-2\_En

**CAUTION:** This product satisfies FCC regulations when shielded cables and connectors are used to connect the unit to other equipment. To prevent electromagnetic interference with electric appliances such as radios and televisions, use shielded cables and connectors for connections.

D8-10-3a\_En

*Manufactured under license from Dolby Laboratories. "Dolby", "Pro Logic", "Surround EX", and the double-D symbol are trademarks of Dolby Laboratories.*

*"DTS", "DTS-ES", "DTS 96/24" and "Neo:6" are trademarks of Digital Theater Systems, Inc.*

**CAUTION** – PREVENT ELECTRIC SHOCK DO NOT USE THIS (POLARIZED) PLUG WITH AN EXTENSION CORD. RECEPTACLE OR OTHER OUTLET UNLESS THE BLADES CAN BE FULLY INSERTED TO PREVENT BLADE EXPOSURE.

**ATTENTION** – POUR PREVENIR LES CHOCS ELECTRIQUES NE PAS UTILISER CETTE FICHE POLARISEE AVEC UN PROLONGATEUR UNE PRISE DE COURANT OU UNE AUTRE SORTIE DE COURANT, SAUF SI LES LAMES PEUVENT ETRE INSEREES A FOND SANS EN LAISSER AUCUNE PARTIE A DECOUVERT.

D2-4-4-1\_EF

**WARNING:** Handling the cord on this product or cords associated with accessories sold with the product will expose you to chemicals listed on proposition 65 known to the State of California and other governmental entities to cause cancer and birth defect or other reproductive harm.

**Wash hands after handling**

D36-P4\_A\_En

For U.S. and Australia Model



C67-7-3\_En



The lightning flash with arrowhead, within an equilateral triangle, is intended to alert the user to the presence of uninsulated "dangerous voltage" within the product's enclosure that may be of sufficient magnitude to constitute a risk of electric shock to persons.

**CAUTION**  
**RISK OF ELECTRIC SHOCK**  
**DO NOT OPEN**



**CAUTION:**  
TO PREVENT THE RISK OF ELECTRIC SHOCK, DO NOT REMOVE COVER (OR BACK). NO USER-SERVICEABLE PARTS INSIDE. REFER SERVICING TO QUALIFIED SERVICE PERSONNEL.

The exclamation point within an equilateral triangle is intended to alert the user to the presence of important operating and maintenance (servicing) instructions in the literature accompanying the appliance.

D1-4-2-3\_En

# IMPORTANT SAFETY INSTRUCTIONS

**READ INSTRUCTIONS** — All the safety and operating instructions should be read before the product is operated.

**RETAIN INSTRUCTIONS** — The safety and operating instructions should be retained for future reference.

**HEED WARNINGS** — All warnings on the product and in the operating instructions should be adhered to.

**FOLLOW INSTRUCTIONS** — All operating and use instructions should be followed.

**CLEANING** — The product should be cleaned only with a polishing cloth or a soft dry cloth. Never clean with furniture wax, benzene, insecticides or other volatile liquids since they may corrode the cabinet.

**ATTACHMENTS** — Do not use attachments not recommended by the product manufacturer as they may cause hazards.

**WATER AND MOISTURE** — Do not use this product near water — for example, near a bathtub, wash bowl, kitchen sink, or laundry tub; in a wet basement; or near a swimming pool; and the like.

**ACCESSORIES** — Do not place this product on an unstable cart, stand, tripod, bracket, or table. The product may fall, causing serious injury to a child or adult, and serious damage to the product. Use only with a cart, stand, tripod, bracket, or table recommended by the manufacturer, or sold with the product. Any mounting of the product should follow the manufacturer's instructions, and should use a mounting accessory recommended by the manufacturer.

**CART** — A product and cart combination should be moved with care. Quick stops, excessive force, and uneven surfaces may cause the product and cart combination to overturn.



**VENTILATION** — Slots and openings in the cabinet are provided for ventilation and to ensure reliable operation of the product and to protect it from overheating, and these openings must not be blocked or covered. The openings should never be blocked by placing the product on a bed, sofa, rug, or other similar surface. This product should not be placed in a built-in installation such as a bookcase or rack unless proper ventilation is provided or the manufacturer's instructions have been adhered to.

**POWER SOURCES** — This product should be operated only from the type of power source indicated on the marking label. If you are not sure of the type of power supply to your home, consult your product dealer or local power company.

**LOCATION** — The appliance should be installed in a stable location.

**NONUSE PERIODS** — The power cord of the appliance should be unplugged from the outlet when left unused for a long period of time.

## GROUNDING OR POLARIZATION

- If this product is equipped with a polarized alternating current line plug (a plug having one blade wider than the other), it will fit into the outlet only one way. This is a safety feature. If you are unable to insert the plug fully into the outlet, try reversing the plug. If the plug should still fail to fit, contact your electrician to replace your obsolete outlet. Do not defeat the safety purpose of the polarized plug.

- If this product is equipped with a three-wire grounding type plug, a plug having a third (grounding) pin, it will only fit into a grounding type power outlet. This is a safety feature. If you are unable to insert the plug into the outlet, contact your electrician to replace your obsolete outlet. Do not defeat the safety purpose of the grounding type plug.

**POWER-CORD PROTECTION** — Power-supply cords should be routed so that they are not likely to be walked on or pinched by items placed upon or against them, paying particular attention to cords at plugs, convenience receptacles, and the point where they exit from the product.

**OUTDOOR ANTENNA GROUNDING** — If an outside antenna or cable system is connected to the product, be sure the antenna or cable system is grounded so as to provide some protection against voltage surges and built-up static charges. Article 810 of the National Electrical Code, ANSI/NFPA 70, provides information with regard to proper grounding of the mast and supporting structure, grounding of the lead-in wire to an antenna discharge unit, size of grounding conductors, location of antenna-discharge unit, connection to grounding electrodes, and requirements for the grounding electrode. See Figure A.

**LIGHTNING** — For added protection for this product during a lightning storm, or when it is left unattended and unused for long periods of time, unplug it from the wall outlet and disconnect the antenna or cable system. This will prevent damage to the product due to lightning and power-line surges.

**POWER LINES** — An outside antenna system should not be located in the vicinity of overhead power lines or other electric light or power circuits, or where it can fall into such power lines or circuits. When installing an outside antenna system, extreme care should be taken to keep from touching such power lines or circuits as contact with them might be fatal.

**OVERLOADING** — Do not overload wall outlets, extension cords, or integral convenience receptacles as this can result in a risk of fire or electric shock.

**OBJECT AND LIQUID ENTRY** — Never push objects of any kind into this product through openings as they may touch dangerous voltage points or short-out parts that could result in a fire or electric shock. Never spill liquid of any kind on the product.

**SERVICING** — Do not attempt to service this product yourself as opening or removing covers may expose you to dangerous voltage or other hazards. Refer all servicing to qualified service personnel.

**DAMAGE REQUIRING SERVICE** — Unplug this product from the wall outlet and refer servicing to qualified service personnel under the following conditions:

- When the power-supply cord or plug is damaged.
- If liquid has been spilled, or objects have fallen into the product.
- If the product has been exposed to rain or water.
- If the product does not operate normally by following the operating instructions. Adjust only those controls that are covered by the operating instructions as an improper adjustment of other controls may result in damage and will often require extensive work by a qualified technician to restore the product to its normal operation.
- If the product has been dropped or damaged in any way.
- When the product exhibits a distinct change in performance — this indicates a need for service.

**REPLACEMENT PARTS** — When replacement parts are required, be sure the service technician has used replacement parts specified by the manufacturer or have the same characteristics as the original part. Unauthorized substitutions may result in fire, electric shock, or other hazards.

**SAFETY CHECK** — Upon completion of any service or repairs to this product, ask the service technician to perform safety checks to determine that the product is in proper operating condition.

**WALL OR CEILING MOUNTING** — The product should not be mounted to a wall or ceiling.

**HEAT** — The product should be situated away from heat sources such as radiators, heat registers, stoves, or other products (including amplifiers) that produce heat.

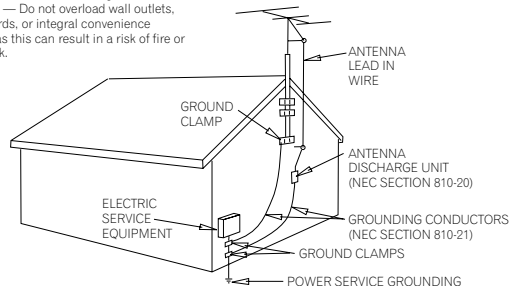

Fig. A

NEC — NATIONAL ELECTRICAL CODE

D1-4-2-2\_En

# Contents

## 01 Before you start

Checking what's in the box	5
Loading the batteries	5
Operating range of remote control unit	5
Installing the receiver	5

## 02 5 minute guide

Introduction to home theater	6
Listening to Surround Sound	6
Using the Quick Setup	7

## 03 Connecting up

Making cable connections	8
Analog audio cables	8
Digital audio cables	8
Video cables	8
Connecting a TV and DVD player	9
Connecting the multichannel analog outputs	10
Connecting a satellite receiver or other digital set-top box	10
Connecting other audio components	11
About the WMA9 Pro decoder	11
Connecting other video components	12
Using the component video jacks	12
Connecting antennas	13
Using external antennas	13
Connecting the speakers	14
Speaker terminals	15
Hints on speaker placement	15
Speaker placement diagrams	15
AC outlet	16

## 04 Controls and displays

Front panel	17
Display	18
Remote control	20

## 05 Listening to your system

Auto playback	22
Listening in surround sound	22
Using the Advanced surround effects	23
Setting the effect options	23
Listening in stereo	24
Choosing the input signal	24
Using surround back channel processing	24
Using Virtual Surround Back (VSB)	25
Using Midnight and Loudness	26
Enhancing dialog	26
Using the tone controls	26
Using the Sound Retriever	26
Playing other sources	26
Selecting the multichannel analog inputs	26

## 06 The System Setup menu

Using the System Setup menu	27
Surround back speaker setting	27
Manual speaker setup	27
Speaker setting	28
Crossover network	28
Channel level	28
Speaker Distance	29
The Input Assign menu	29
The Other setup menu	30
Dynamic Range Control Setup	30
Dual Mono Setup	30
LFE Attenuator Setup	30

## 07 Using the tuner

Listening to the radio	31
Saving station presets	31
Naming station presets	31
Listening to station presets	31

## 08 Making recordings

Making an audio or a video recording	32
--------------------------------------	----

## 09 Other connections

Second Zone speaker B setup	33
Switching the speaker system	33
Bi-amping your front speakers	34
Bi-wiring your speakers	34

## 10 Additional information

Troubleshooting	35
Resetting the main unit	36
Switching the speaker impedance	37
Power cord caution	37
Specifications	37
Cleaning the unit	38

## Chapter 1: Before you start

### Checking what's in the box

Please check that you've received the following supplied accessories:

- AM loop antenna
- FM wire antenna
- AA size IEC R6 dry cell batteries (to confirm system operation) x2
- Remote control
- These operating instructions

### Loading the batteries

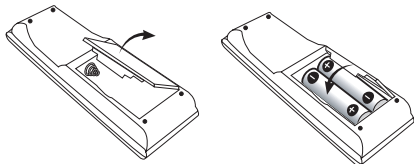

#### Important

Incorrect use of batteries may result in such hazards as leakage and bursting. Observe the following precautions:

- Never use new and old batteries together.
- Insert the plus and minus sides of the batteries properly according to the marks in the battery case.
- Batteries with the same shape may have different voltages. Do not use different batteries together.
- When disposing of used batteries, please comply with governmental regulations or environmental public instruction's rules that apply in your country or area.

### Operating range of remote control unit

The remote control may not work properly if:

- There are obstacles between the remote control and the receiver's remote sensor.
- Direct sunlight or fluorescent light is shining onto the remote sensor.
- The receiver is located near a device that is emitting infrared rays.
- The receiver is operated simultaneously with another infrared remote control unit.

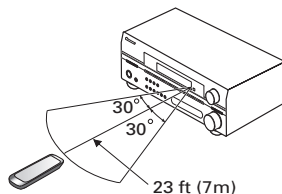

### Installing the receiver

- When installing this unit, make sure to put it on a level and stable surface.

Don't install it on the following places:

- on a color TV (the screen may distort)
- near a cassette deck (or close to a device that gives off a magnetic field). This may interfere with the sound.
- in direct sunlight
- in damp or wet areas
- in extremely hot or cold areas
- in places where there is vibration or other movement
- in places that are very dusty
- in places that have hot fumes or oils (such as a kitchen)

## Chapter 2: 5 minute guide

### Introduction to home theater

Home theater refers to the use of multiple audio tracks to create a surround sound effect, making you feel like you're in the middle of the action or concert. The surround sound you get from a home theater system depends not only on your speaker setup, but also on the source and the sound settings of the receiver.

This receiver will automatically decode multichannel Dolby Digital, DTS, or Dolby Surround sources according to your speaker setup. In most cases, you won't have to make changes for realistic surround sound, but other possibilities (like listening to a CD with multichannel surround sound) are explained in *Listening to your system* on page 22.

### Listening to Surround Sound

This receiver was designed with the easiest possible setup in mind, so with the following quick setup guide, you should have your system hooked up for surround sound in no time at all. In most cases, you can simply leave the receiver in the default settings.

- Be sure to complete all connections before connecting to an AC power source.

#### 1 Connect your TV and DVD player.

See *Connecting a TV and DVD player* on page 9 to do this. For surround sound, you'll want to hook up using a digital connection from the DVD player to the receiver.

#### 2 Connect your speakers and place them for optimal surround sound.

See *Connecting the speakers* on page 14.

#### Note

<sup>1</sup> Depending on your DVD player or source discs, you may only get digital 2 channel stereo and analog sound. In this case, the listening mode must be set to **STANDARD** (it should already be set—see *Listening in surround sound* on page 22 if you need to do this) if you want multichannel surround sound.

Where you place the speakers will have a big effect on the sound. Place your speakers as shown below for the best surround sound effect. Also see *Hints on speaker placement* on page 15 for more on this.

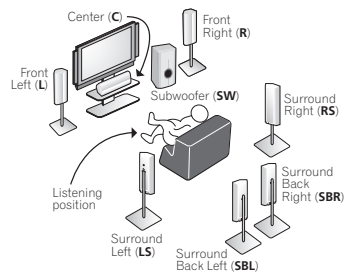

#### 3 Plug in and switch on the receiver, followed by your DVD player, subwoofer and TV.

Make sure you've set the video input on your TV to this receiver. Check the manual that came with the TV if you don't know how to do this.

#### 4 Press QUICK SETUP on the front panel to specify your speaker setup, room size and listening position.

Use the **MULTI JOG** dial to select and **ENTER** to confirm your selection. See *Using the Quick Setup* below for more on this.

#### 5 Play a DVD, and adjust the volume.

Make sure that **DVD** is showing in the receiver's display, indicating that the DVD input is selected. If it isn't, press **DVD** on the remote to set the receiver to the DVD input.

There are several other sound options you can select. See *Listening to your system* on page 22 for more on this.<sup>1</sup> See also *The System Setup menu* on page 27 for more setup options.

## Using the Quick Setup

You can use the Quick Setup to get your system up and running with just a few button presses. The receiver automatically makes the necessary settings after you have selected your speaker setup, room size and listening position.

If you want to make more specific settings, refer to *The System Setup menu* on page 27.

Use the front panel controls for the steps below.

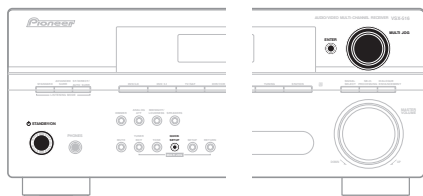

**1** If the receiver is off, press **STANDBY/ON** to turn the power on.

**2** Press **QUICK SETUP**.

**3** Use the **MULTI JOG** dial to choose your subwoofer setting.

Select **YES** or **NO**, depending on whether you've connected a subwoofer.

**4** Press **ENTER**.

**5** Use the **MULTI JOG** dial to choose your speaker setup.

If you selected **YES** for the subwoofer setting in step 3, the following choices are available:

**2.1ch – 3.1ch – 4.1ch – 5.1ch – 6.1ch – 7.1ch**

If you selected **NO** for the subwoofer setting in step 3, the following choices are available:

**2.0ch – 3.0ch – 4.0ch – 5.0ch – 6.0ch – 7.0ch**

- Check the table below to find the speaker setup that corresponds with your system.

	Front Speakers	Center Speaker	Surround Speakers	Surround Back Sp.	Sub Woofer
<b>2.0 ch</b>	✓				
<b>2.1 ch</b>	✓				✓
<b>3.0 ch</b>	✓	✓			
<b>3.1 ch</b>	✓	✓			✓
<b>4.0 ch</b>	✓		✓		
<b>4.1 ch</b>	✓		✓		✓
<b>5.0 ch</b>	✓	✓	✓		
<b>5.1 ch</b>	✓	✓	✓		✓
<b>6.0 ch</b>	✓	✓	✓	(1 speaker)	
<b>6.1 ch</b>	✓	✓	✓	(1 speaker)	✓
<b>7.0 ch</b>	✓	✓	✓	(2 speakers)	
<b>7.1 ch</b>	✓	✓	✓	(2 speakers)	✓

**6** Press **ENTER**.

**7** Use the **MULTI JOG** dial to choose your room size.

Depending on the distance of your speakers from the listening position, choose between small, medium, or large (**S**, **M** or **L**), **M** being an average-sized room.

**8** Press **ENTER**.

**9** Use the **MULTI JOG** dial to choose your listening position.

You can cycle between the following choices:

- **FWD** – If you are nearer to the front speakers than the surround speakers
- **MID** – If you are equal distance from the front and surround speakers
- **BACK** – If you are nearer to the surround speakers than the front speakers

**10** Press **ENTER** to confirm your setup.

The display shows the speaker setup, room size and listening position that you have selected.

## Chapter 3: Connecting up

### Making cable connections

Make sure not to bend the cables over the top of this unit (as shown in the illustration). If this happens, the magnetic field produced by the transformers in this unit may cause a humming noise from the speakers.

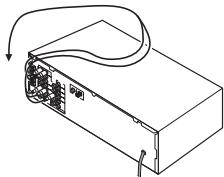

#### Important

- Before making or changing any connections, switch off the power and disconnect the power cord from the AC outlet.
- Before unplugging the power cord, switch the power into standby.

### Analog audio cables

Use stereo RCA phono cables to connect analog audio components. These cables are typically red and white, and you should connect the red plugs to R (right) terminals and white plugs to L (left) terminals.

Analog audio cables

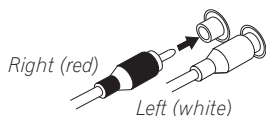

### Digital audio cables

Commercially available coaxial digital audio cables or optical cables should be used to connect digital components to this receiver.<sup>1</sup>

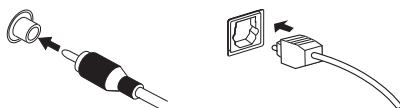

Coaxial digital audio cable

Optical cable

### Video cables

#### Standard RCA video cables

These cables are the most common type of video connection and should be used to connect to the composite video terminals. They have yellow plugs to distinguish them from cables for audio.



Standard RCA video cable

#### Component video cables

Use component video cables to get the best possible color reproduction of your video source. The color signal of the TV is divided into the luminance (**Y**) signal and the color (**Pb** and **Pr**) signals and then output. In this way, interference between the signals is avoided.

Component video cables

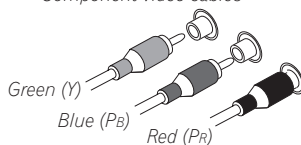

#### Note

- 1 When connecting optical cables, be careful when inserting the plug not to damage the shutter protecting the optical socket.
- When storing optical cable, coil loosely. The cable may be damaged if bent around sharp corners.
- You can also use a standard RCA video cable for coaxial digital connections.



## Connecting a TV and DVD player

This page shows you how to connect your DVD player and TV to the receiver.

### 1 Connect a coaxial digital audio output on your DVD player to the DIGITAL COAX 1 (DVD/LD) input on this receiver.

Use a coaxial digital audio cable for the connection.<sup>1</sup>

### 2 Connect the composite video output and the stereo analog audio outputs<sup>2</sup> on your DVD player to the DVD/LD inputs on this receiver.

Use a standard RCA video cable<sup>3</sup> and a stereo RCA phono cable for the connection.

- If your DVD player has multichannel analog outputs, see *Connecting the multichannel analog outputs* below for how to connect it.

### 3 Connect the analog audio outputs from your TV to the TV/SAT inputs on this receiver.

This will allow you to play the sound from the TV's built-in tuner. Use a stereo RCA phono cable to do this.

- If your TV has a built-in digital decoder, you can also connect an optical digital audio output from your TV to the **DIGITAL OPT 1 (CD)** input on this receiver. Use an optical cable for the connection.<sup>4</sup>

### 4 Connect the MONITOR OUT video jack on this receiver to a video input on your TV.

Use a standard RCA video cable to connect to the composite video jack.<sup>5</sup>

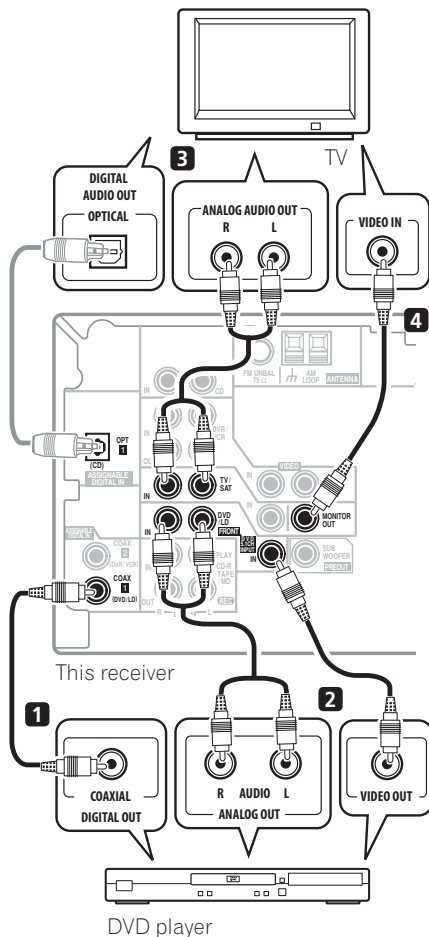

#### Note

- 1 If your DVD player only has an optical digital output, you can connect it to the optical input on this receiver using an optical cable. When you set up the receiver you'll need to tell the receiver which input you connected the player to (see *The Input Assign menu* on page 29).
- 2 This connection will allow you to make analog recordings from your DVD player.
- 3 If your player also has a component video output, you can connect this too. See *Using the component video jacks* on page 12.
- 4 In this case, you'll need to tell the receiver which digital input you connected the TV to (see *The Input Assign menu* on page 29).
- 5 See *Using the component video jacks* on page 12 to use the component video outputs to connect this receiver to your TV.

## Connecting the multichannel analog outputs

For DVD Audio and SACD playback, your DVD player may have 5.1 channel analog outputs. In this case, you can connect them to the multi-channel inputs of the receiver as shown below.<sup>1</sup>

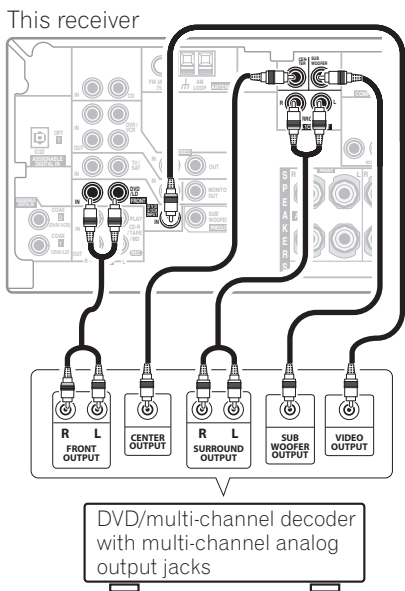

## Connecting a satellite receiver or other digital set-top box

Satellite and cable receivers, and terrestrial digital TV tuners are all examples of so-called 'set-top boxes'.

**1** Connect a set of audio/video outputs on the set-top box component to the TV/SAT AUDIO and VIDEO inputs on this receiver.<sup>2</sup>

Use a stereo RCA phono cable for the audio connection and a standard RCA video cable for the video connection.<sup>3</sup>

**2** If your set-top box has a digital output, connect it to a digital input on this receiver. The example shows an optical connection to the DIGITAL OPT 1 (CD) input.<sup>4</sup>

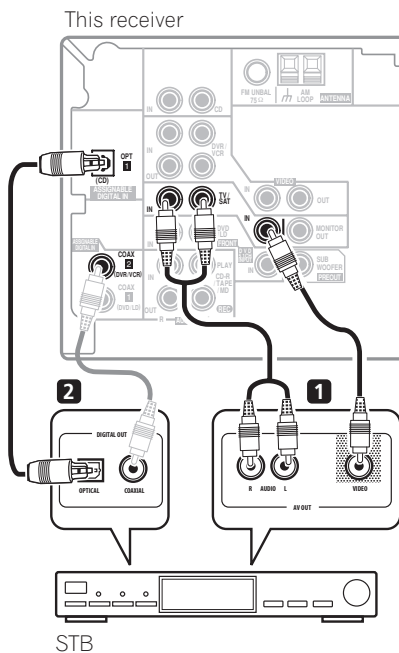

### Note

<sup>1</sup> The multichannel input can only be used when **DVD 5.1 ch** is selected (see page 26).

<sup>2</sup> If you've already connected your TV to the TV/SAT inputs, simply choose another input. However, you'll need to remember which input you connected the set-top box to.

<sup>3</sup> See *Using the component video jacks* on page 12 if your set-top box also has a component video output.

<sup>4</sup> In this case, you'll need to tell the receiver which digital input you connected the TV to (see *The Input Assign menu* on page 29).

## Connecting other audio components

The number and kind of connections depends on the kind of component you're connecting.<sup>1</sup> Follow the steps below to connect a CD-R, MD, DAT, tape recorder or other audio component.

**1 If your component has a digital output, connect this to a digital input on the receiver.**  
The example shows an optical connection to the **DIGITAL OPT 1 (CD)** input.

**2 If necessary, connect the analog audio outputs of the component to a set of spare audio inputs on this receiver.**  
You'll need to make this connection for components without a digital output, or if you want to record from a digital component. Use a stereo RCA phono cable as shown.

**3 If you're connecting a recorder, connect the analog audio outputs (REC) to the analog audio inputs on the recorder.**  
The example shows an analog connection to the **CD-R/TAPE/MD** analog output jack using a stereo RCA phono cable.

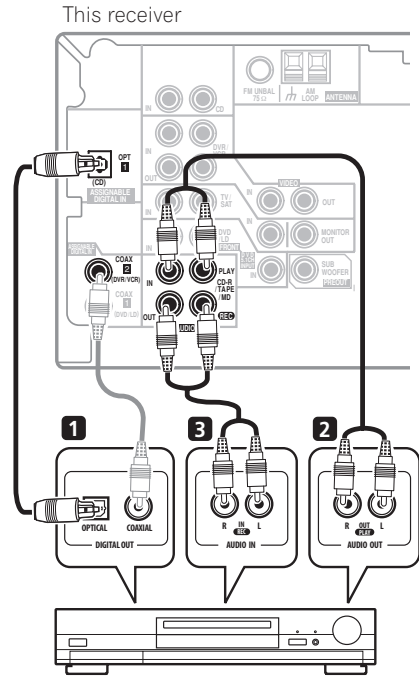

CD-R, MD, DAT, Tape recorder, etc.

### About the WMA9 Pro decoder

This unit has an on-board Windows Media<sup>®</sup> Audio 9 Professional (WMA9 Pro) decoder, so it is possible to playback WMA9 Pro-encoded audio using a coaxial or optical digital connection when connected to a WMA9 Pro-compatible player. However, the connected DVD player, set-top box, etc. must be able to output WMA9 Pro format audio signals through a coaxial or optical digital output.



**Note**

<sup>1</sup> Note that you must connect digital components to analog audio jacks if you want to record to/from digital components (like an MD) to/from analog components.

Microsoft, Windows Media<sup>®</sup>, and the Windows logo are trademarks, or registered trademarks of Microsoft Corporation in the United States and/or other countries.

## Connecting other video components

This receiver has audio/video inputs and outputs suitable for connecting analog or digital video recorders, including VCRs, DVD-recorders and HDD recorders.

### 1 Connect a set of audio/video outputs on the recorder to the DVR/VCR AUDIO and VIDEO inputs on this receiver.

Use a stereo RCA phono cable for the audio connection and a standard RCA video cable for the video connection.

### 2 Connect a set of audio/video inputs on the recorder to the DVR/VCR AUDIO and VIDEO outputs on this receiver.

Use a stereo RCA phono cable for the audio connection and a standard RCA video cable for the video connection.

### 3 If your video component has a digital audio output, connect it to a digital input on this receiver.

The example shows a recorder connected to the **DIGITAL COAX 2 (DVR/VCR)** input.<sup>1</sup>

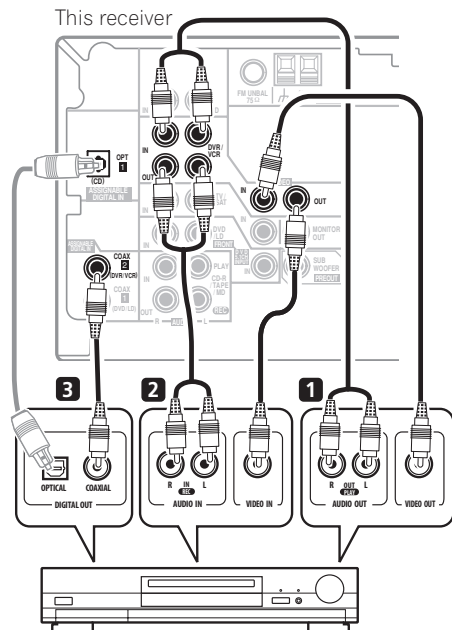

DVR, VCR, LD player, etc.

## Using the component video jacks

Component video should deliver superior picture quality when compared to composite video. A further advantage (if your source and TV are both compatible) is progressive-scan video, which delivers a very stable, flicker-free picture. See the manuals that came with your TV and source component to check whether they are progressive-scan video compatible.



### Important

- If you connect any source component to the receiver using a component video input, you must also have your TV connected to this receiver's **COMPONENT VIDEO MONITOR OUT** jacks.

### Note

<sup>1</sup> If your video component doesn't have a digital audio output, omit this step. If it only has an optical digital output, you can connect it to the optical input on this receiver using an optical cable. When you set up the receiver you'll need to tell the receiver which input you connected the component to (see *The Input Assign menu* on page 29).

**1 Connect the component video outputs of your source to a set of component video inputs on this receiver.**

Use a three-way component video cable.

**2 If necessary, assign the component video inputs to the input source you've connected.**

This only needs to be done if you didn't connect according to the following defaults:

- COMP 1 – DVD
- COMP 2 – TV

See *Assigning the component video inputs* on page 29.

**3 Connect the COMPONENT VIDEO MONITOR OUT jacks on this receiver to the component video inputs on your TV or monitor.**

Use a three-way component video cable.

**3 Fix the AM loop antenna to the attached stand.**

To fix the stand to the antenna, bend in the direction indicated by the arrow (*fig. a*) then clip the loop onto the stand (*fig. b*).

- If you plan to mount the AM antenna to a wall or other surface, secure the stand with screws (*fig. c*) before clipping the loop to the stand. Make sure the reception is clear.

**4 Place the AM antenna on a flat surface and in a direction giving the best reception.**

**5 Connect the FM wire antenna in the same way as the AM loop antenna.**

For best results, extend the FM antenna fully and fix to a wall or door frame. Don't drape loosely or leave coiled up.

## Connecting antennas

Connect the AM loop antenna and the FM wire antenna as shown below. To improve reception and sound quality, connect external antennas (see *Using external antennas* below).

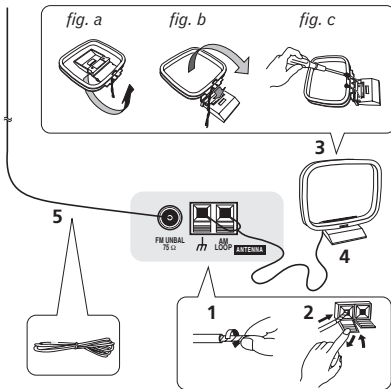

**1 Pull off the protective shields of both AM antenna wires.**

**2 Push open the tabs, then insert one wire fully into each terminal, then release the tabs to secure the AM antenna wires.**

## Using external antennas

### To improve FM reception

Use an F connector to connect an external FM antenna.

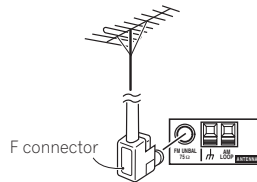

### To improve AM reception

Connect a 15–18 foot length of vinyl-coated wire to the AM antenna terminal without disconnecting the supplied AM loop antenna.

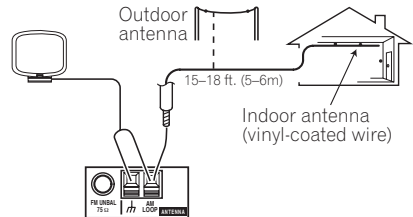

For the best possible reception, suspend horizontally outdoors.

## Connecting the speakers

A complete setup of eight speakers (including the subwoofer) is shown below, but everyone's home setup will vary. Simply connect the speakers you have in the manner shown below. The receiver will work with just two stereo speakers (the front speakers in the diagram) but using at least three speakers is recommended, and a complete setup is best for surround sound. If you're not using a subwoofer, change the front speaker setting (see *Speaker setting* on page 28) to **LARGE**.

Make sure you connect the speaker on the right to the right terminal and the speaker on the left to the left terminal. Also make sure the positive and negative (+/-) terminals on the receiver match those on the speakers.<sup>1</sup> You can use speakers with a nominal impedance between 6–16Ω (please see *Switching the speaker impedance* on page 37 if you plan to use speakers with an impedance of less than 8Ω).

Be sure to complete all connections before connecting this unit to the AC power source.

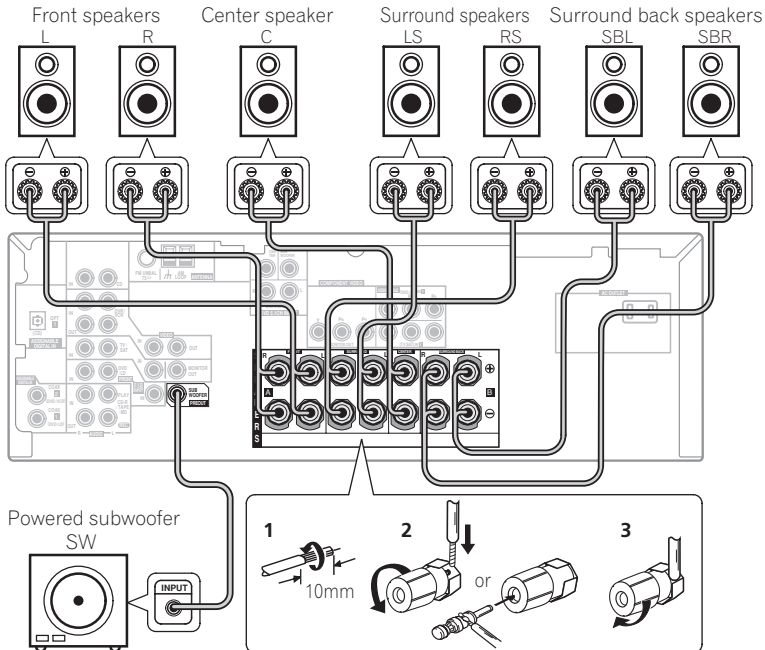

- 1 **Twist exposed wire strands together.**
  - 2 **Loosen terminal and insert exposed wire.**
  - 3 **Tighten terminal.**
- The speaker terminals also accept single banana plugs.

### Note

<sup>1</sup> If you are using only one surround back speaker, connect it to the surround back left (L) terminal.

## Speaker terminals

Make sure that all the bare speaker wire is twisted together and inserted fully into the speaker terminal. If any of the bare speaker wire is touching the back panel when you switch the unit on, the power may cut off as a safety measure. Use good quality speaker wire to connect the speakers to the receiver.



### Caution

- These speaker terminals are hazardous when live. To prevent the risk of electric shock when connecting or disconnecting the speaker cables, disconnect the power cord.

## Hints on speaker placement

Speakers are usually designed with a particular placement in mind. Some are designed to be floorstanding, while others should be placed on stands to sound their best. Some should be placed near a wall; others should be placed away from walls. We have provided a few tips on getting the best sound from your speakers (following), but you should also follow the guidelines on placement that the speaker manufacturer provided with your particular speakers to get the most out of them.

- Place the front left and right speakers at equal distances from the TV.
- When placing speakers near the TV, we recommend using magnetically shielded speakers to prevent possible interference, such as discoloration of the picture when the TV is switched on. If you do not have magnetically shielded speakers and notice discoloration of the TV picture, move the speakers farther away from the TV.
- Place the center speaker above or below the TV so that the sound of the center channel is localized at the TV screen.
- If possible, place the surround speakers slightly above ear level.

- Try not to place the surround speakers further away from the listening position than the front and center speakers. Doing so can weaken the surround sound effect.
- To achieve the best possible surround sound, install your speakers as shown below. Be sure all speakers are installed securely to prevent accidents and improve sound quality.



### Caution

- If you choose to install the center speaker on top of the TV, be sure to secure it with putty, or by other suitable means, to reduce the risk of damage or injury resulting from the speaker falling from the TV in the event of external shocks such as earthquakes.
- Make sure no exposed speaker wire is touching the rear panel, this may cause the receiver to turn off automatically.

## Speaker placement diagrams

The following illustrations show 6.1 and 7.1 channel speaker setups.

### 3-D view of 6.1 channel speaker setup



### 3-D view of 7.1 channel speaker setup

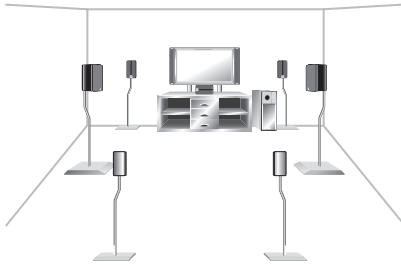

### Overhead view of speaker setup

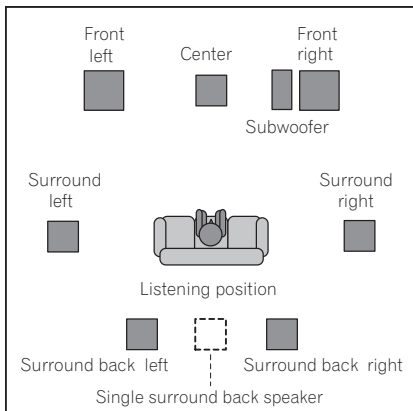

### AC outlet

Power supplied through this outlet is turned on and off by the receiver's power switch. Total electrical power consumption of connected equipment should not exceed 100 W (0.8 A).

- This unit should be disconnected by removing the power plug from the wall socket when not in regular use (ex. when on vacation).

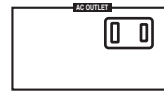

### ⚠ Caution

- *Do not connect a TV set, monitor, heater, or similar appliance to this unit's AC outlet.*
- *Do not connect appliances with high power consumption to the AC outlet in order to avoid overheating and fire risk. This can also cause the receiver to malfunction.*
- *Since a subwoofer or power amplifier can exceed the 100W maximum when playing sources at a high volume, this type of equipment should not be connected to the AC outlet.*



# Chapter 4: Controls and displays

## Front panel

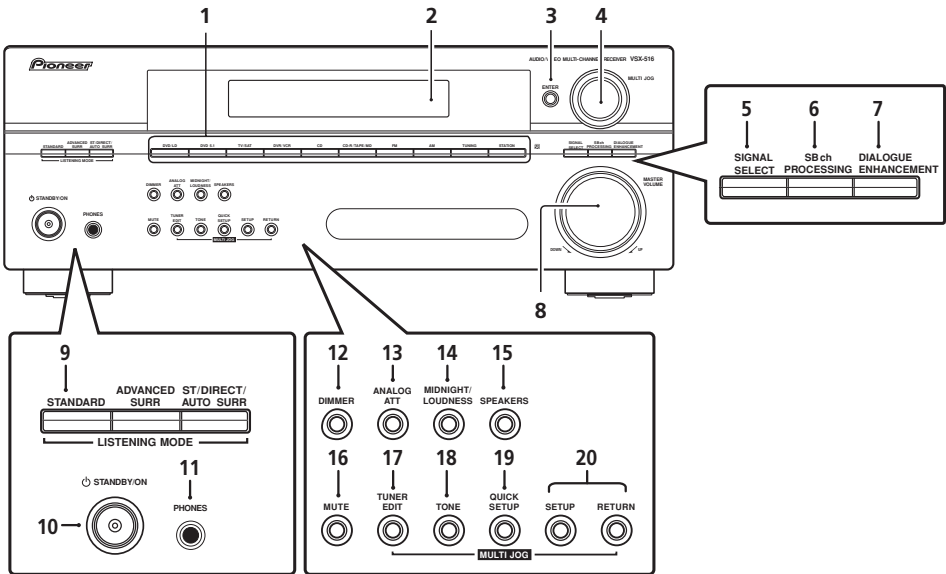

### 1 Input select buttons

Selects an input source.

### 2 Character display

See *Display* on page 18.

### 3 ENTER

### 4 MULTI JOG dial

The **MULTI JOG** dial performs a number of tasks. Use it to select options after pressing the designated **MULTI JOG** buttons.

### 5 SIGNAL SELECT

Selects an input signal (page 24).

### 6 SB ch PROCESSING

Selects a surround back channel option (page 24) or (when the surround back speakers are not available) the Virtual Surround Back (VSB) mode (page 25).

### 7 DIALOGUE ENHANCEMENT

Use to make dialog stand out when watching TV or a movie (page 26).

### 8 MASTER VOLUME

### 9 LISTENING MODE buttons

#### STANDARD

Press for Standard decoding and to switch between the various **Pro Logic II** and **Neo:6** options (page 22).

**ADVANCED SURR**

Switches between the various surround modes (page 23).

**ST/DIRECT/AUTO SURR**

Switches between direct and stereo playback. Direct playback bypasses the tone controls for the most accurate reproduction of a source (page 24). Also selects the Auto Surround mode (*Auto playback* on page 22).

**10**  **STANDBY/ON****11 PHONES jack**

Use to connect headphones (when connected, there is no sound output from the speakers).

**12 DIMMER**

Dims or brightens the display.

**13 ANALOG ATT**

Attenuates (lowers) the level of an analog input signal to prevent distortion.

**14 MIDNIGHT/LOUDNESS**

Switches to Midnight/Loudness listening (page 26).

**15 SPEAKERS**

Changes the speaker system (page 33) and the impedance setting (page 37).

**16 MUTE****17 TUNER EDIT**

Memorizes/names stations for recall (page 31).

**18 TONE**

Press this button to access the bass and treble controls, which you can then adjust with the **MULTI JOG** dial (page 26).

**19 QUICK SETUP**

See *Using the Quick Setup* on page 7.

**20 System Setup menu controls****SETUP**

Use with the **MULTI JOG** dial to access the System Setup menu (page 27).

**RETURN**

Confirms and exits the current menu.

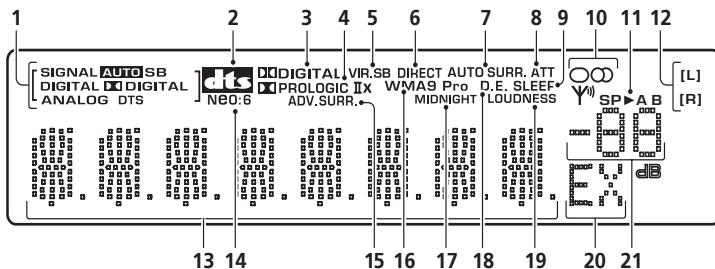
**Display****1 SIGNAL SELECT indicators**

Lights to indicate the type of input signal assigned for the current component:

**AUTO**

Lights when **AUTO** signal select is on.

**SB**

Depending on the source, this lights when a signal with surround back channel encoding is detected.

## DIGITAL

Lights when a digital audio signal is detected.

### DTS

Lights when a source with DTS encoded audio signals is detected.

### ⓧ DIGITAL

Lights when a Dolby Digital encoded signal is detected.

## ANALOG

Lights when an analog signal is detected.



## 2

When the **STANDARD** mode of the receiver is on, this lights to indicate decoding of a DTS multichannel signal.

## 3

When the **STANDARD** mode of the receiver is on, this lights to indicate decoding of a Dolby Digital multichannel signal.

## 4

When the (**STANDARD**) Pro Logic II mode of the receiver is on,  lights to indicate Pro Logic II decoding.  lights to indicate Pro Logic IIx decoding (see *Listening in surround sound* on page 22 for more on this).

## 5 VIR.SB

Lights during Virtual surround back processing (page 25).

## 6 DIRECT

Lights when source direct playback is in use. Direct playback bypasses the tone controls for the most accurate reproduction of a source.

## 7 AUTO SURR.

Lights when the Auto Surround feature is switched on (see *Auto playback* on page 22).

## 8 ATT

Lights when **ANALOG ATT** is used to attenuate (reduce) the level of the analog input signal.

## 9 SLEEP

Lights when the receiver is in sleep mode.

## 10 Tuner indicators

### ○ / MONO

Lights when the mono mode is set using the **MPX** button.

### Ⓞ / STEREO

Lights when a stereo FM broadcast is being received in auto stereo mode.

### Y<sup>M</sup> / TUNED

Lights when a broadcast is being received.

## 11 Speaker indicator

Lights to indicate the current speaker system, **A** and/or **B** (page 33).

## 12 Sound Retriever indicators

Light when the Sound Retriever is switched on (page 26).

## 13 Character display

### 14 Neo:6

When the (**STANDARD**) Neo:6 mode of the receiver is on, this lights to indicate Neo:6 processing.

### 15 ADV.SURR (Advanced Surround)

Lights when one of the Advanced Surround modes has been selected.

### 16 WMA9 Pro

Lights to indicate decoding of a WMA9 Pro signal.

### 17 MIDNIGHT

Lights during Midnight listening (page 26).

### 18 D.E.

Lights when Dialog Enhancement (**DIALOG E**) is switched on (page 26).

### 19 LOUDNESS

Lights during Loudness listening (page 26).

### 20 EX

Lights when a Dolby Digital Surround EX encoded signal is detected.

### 21 Master volume level

## Remote control

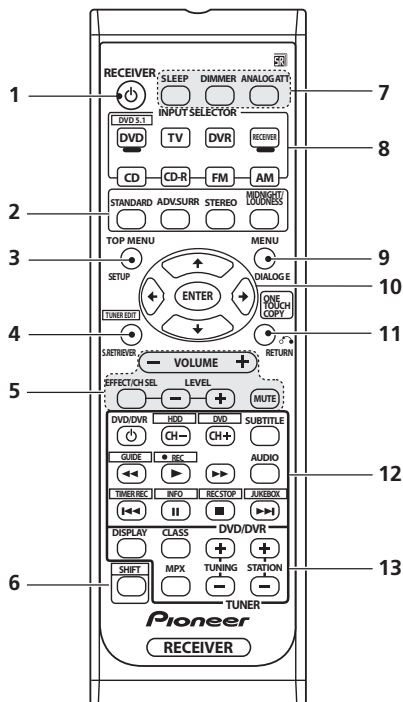

### 1 RECEIVER

Switches the receiver between standby and on.

### 2 Listening mode buttons

#### STANDARD

Press for Standard decoding and to switch between  Pro Logic II and Neo:6 options (page 22).

#### ADV.SURR

Switches between the various surround modes (page 23).

#### STEREO

Switches between direct and stereo playback (page 24). Also selects the Auto Surround mode (*Auto playback* on page 22).

### MIDNIGHT/LOUDNESS

Switches to Midnight or Loudness listening (page 26).

### 3 TOP MENU

Displays the disc 'top' menu of a DVD.

### SETUP

Press to access the System Setup menu (page 27).

### 4 S. RETRIEVER

Press to restore CD quality sound to compressed audio sources (page 26).

### TUNER EDIT\*

Memorizes/names stations for recall (page 31). Also functions as the **SETUP** button for DVD/DVR units.

### 5 RECEIVER CONTROL buttons

#### VOLUME +/-

Use to set the listening volume.

#### EFFECT/CH SEL

Press repeatedly to select a channel, then use **LEVEL +/-** to adjust the level (page 28). Also adjusts the level of the Advanced Surround effects as well as Dolby Pro Logic IIx Music and Neo:6 Music parameters (page 23). You can then use the **LEVEL +/-** buttons to make these adjustments.

#### LEVEL +/-

Use to adjust the effect and channel levels.

#### MUTE

Mutes/unmutes the sound.

### 6 SHIFT

Press to access the 'boxed' commands (above the buttons) on the remote. These buttons are marked with an asterisk (\*) in this section.

### 7 SLEEP

Press to change the amount of time before the receiver switches into standby (**30 min – 60 min – 90 min – Off**). You can check the remaining sleep time at any time by pressing **SLEEP** once.

## DIMMER

Dims or brightens the display.

## ANALOG ATT

Attenuates (lowers) the level of an analog input signal to prevent distortion.

## 8 INPUT SELECTOR buttons

Press to select an input source.

### DVD/DVR

Press to use the remote DVD/DVR controls.

### RECEIVER

Use to switch to the receiver controls on the remote control. Use when setting up surround sound for the receiver (page 27).

## 9 MENU

Displays the disc menu of DVD-Video discs. It also displays TV menus.

### DIALOG E

Use to make dialog stand out when watching TV or a movie (page 26).

## 10 ↑↓←→/ENTER

Use the arrow buttons when setting up your surround sound system (page 27). Also used for DVD menus.

## 11 RETURN

Confirm and exit the current menu screen.

### ONE TOUCH COPY\*

Copies the currently playing title from DVD to HDD or vice-versa.

## 12 DVD/DVR control buttons

Use these buttons to control a Pioneer DVD player or recorder connected to your system (press **SHIFT** to access the commands bordered by a rectangle).

Button	What it does
DVD/ DVR	Turns DVD power on/off.
CH +/-	Switches channels.

Button	What it does
SUBTITLE	Displays/changes the subtitles on multilingual DVD-Video discs.
AUDIO	Changes audio language or channel.
▶	Starts/resumes normal playback.
⏸	Pauses/unpauses a disc.
■	Stops playback.
◀◀/▶▶	Press to start fast reverse/forward scanning.
◀◀	Skips to the start of the current track or chapter, then previous tracks/chapters.
▶▶	Skips to the next track or chapter.
HDD/ DVD*	Switch between the hard disk and DVD controls for DVD/HDD recorders.
GUIDE*	Displays the guides on a DVD/DVR.
●REC*	Starts recording.
TIMER REC*	Accesses the timerrecording menu.
INFO*	Displays additional EPG information.
REC STOP*	Stops recording.
JUKEBOX*	Switches to the Jukebox feature.

## 13 TUNER controls

The **TUNING +/-** buttons can be used to find radio frequencies (page 31) and the **STATION +/-** buttons can be used to select preset radio stations (page 31).

### DISPLAY

Switch the display between station preset name and frequency (see tip on page 31).

### CLASS

Switches between the three banks (classes) of station presets (page 31).

### MPX

Use to switch between auto stereo and mono reception of FM broadcasts. If the signal is weak then switching to mono will improve the sound quality (page 31).

## Chapter 5:

## Listening to your system

**Important**

- Certain features explained in this section will not be possible depending on the source (for example, PCM 88.2 / 96 kHz, DTS 96 kHz (24 bit) or WMA 9 Pro sources).

## Auto playback

The simplest, most direct listening option is the Auto Surround feature. With this, the receiver automatically detects what kind of source you're playing and selects multichannel or stereo playback as necessary.<sup>1</sup>



- **While listening to a source, press STEREO for auto playback of a source.** Press repeatedly until **AUTOSURR.** shows briefly in the display (it will then show the decoding or playback format). Check the digital format indicators in the display to see how the source is being processed.

## Listening in surround sound

Using this receiver, you can listen to any source in surround sound. However, the options available will depend on your speaker setup and the type of source you're listening to.

### Note

- Stereo surround (matrix) formats are decoded accordingly using **Neo:6 CINEMA** or **Pro Logic IIx MOVIE** (see *Listening in surround sound* above for more on these decoding formats).
  - The Auto Surround feature is canceled if you connect headphones or select the multichannel analog inputs.
- If surround back channel processing (page 24) is switched to **OFF**, or the surround back speakers are set to **NO** (page 28), **Pro Logic IIx** becomes **Pro Logic II** (5.1 channel sound).
- When listening to 2-channel sources in Dolby Pro Logic IIx Music mode, there are three further parameters you can adjust: Center Width, Dimension, and Panorama. See *Setting the effect options* below to adjust them.
- With 2-channel sources in Neo:6 Music mode, you can adjust the center image effect (see *Setting the effect options* below).

If you connected surround back speakers, see also *Using surround back channel processing* on page 24.



- **While listening to a source, press STANDARD.**

If the source is Dolby Digital, DTS, or Dolby Surround encoded, the proper decoding format will automatically be selected and shows in the display.<sup>2</sup>

With two channel sources, press **STANDARD** repeatedly to select from:

- **Pro Logic IIx MOVIE** – Up to 7.1 channel sound, especially suited to movie sources
- **Pro Logic IIx MUSIC**<sup>3</sup> – Up to 7.1 channel sound, especially suited to music sources
- **Pro Logic IIx GAME** – Up to 7.1 channel sound, especially suited for video games
- **PRO LOGIC** – 5.1 channel surround sound
- **Neo:6 CINEMA** – 6.1 channel sound, especially suited to movie sources
- **Neo:6 MUSIC**<sup>4</sup> – 6.1 channel sound, especially suited to music sources

With multichannel sources, if you have connected surround back speaker(s) and have selected **SB ON**, you can select (according to format):

- **Pro Logic IIx MOVIE** – See above
- **Pro Logic IIx MUSIC** – See above
- **Dolby Digital EX** – Creates surround back channel sound for 5.1 channel sources and provides pure decoding for 6.1 channel sources (like Dolby Digital Surround EX)
- **DTS-ES** – Allows you to hear 6.1 channel playback with DTS encoded sources

## Using the Advanced surround effects

The Advanced surround feature creates a variety of surround effects. Try different modes with various soundtracks to see which you like.<sup>1</sup>



- **Press 'ADV.SURR' repeatedly to select a listening mode.**
  - **ADV. MOVIE** – Suitable for movie sources.
  - **ADV. MUSIC** – Suitable for music sources.
  - **TV SURR.** – Provides surround sound for both mono and stereo TV sources.
  - **SPORTS** – Suitable for sports programs.
  - **ADV. GAME** – Suitable for video games.
  - **EXPANDED** – Simulates multichannel surround sound for two-channel sources.<sup>2</sup>
  - **7-STEREO** – Gives multichannel sound to a stereo source, using all of your speakers.
  - **VIR. SURR** – A virtual surround effect using just the subwoofer and front speakers.
  - **PHONESUR.** – Creates the effect of overall surround with headphones.

## Setting the effect options

When using surround effects, there are a number of settings you can adjust.

### 1 Press EFFECT/CH SEL repeatedly to select the setting you want to adjust.

Depending on the current status / mode of the receiver, certain options may not appear. Check the table below for notes on this.

### 2 Use the LEVEL +/- buttons to set it as necessary.

See the table below for the options available for each setting. The defaults, if not stated, are listed in bold.

### 3 Press EFFECT/CH SEL again to adjust other settings.

Setting	What it does	Options
<b>Center Width<sup>a</sup></b> (Applicable only when using a center speaker)	Spreads the center channel between the front right and left speakers, making it sound wider (higher settings) or narrower (lower settings).	0 to 7 Default: <b>3</b>
<b>Dimension<sup>a</sup></b>	Adjusts the surround sound balance from front to back, making the sound more distant (minus settings), or more forward (positive settings).	-3 to +3 Default: <b>0</b>
<b>Panorama<sup>a</sup></b>	Extends the front stereo image to include surround speakers for a 'wraparound' effect.	<b>OFF</b> ON
<b>Center Image<sup>b</sup></b> (Applicable only when using a center speaker)	Adjusts the center image to create a wider stereo effect with vocals. Adjust the effect from 0 (all center channel sent to front right and left speakers) to 10 (center channel sent to the center speaker only).	0 to 10 Default: <b>3</b>

#### Note

- If you press **ADV.SURR** with the headphones connected, **PHONES SURROUND** will automatically be selected.
  - Depending on the source and the sound mode you have selected, you may not get sound from the surround back speakers in your setup. For more on this, refer to *Using surround back channel processing* on page 24.
  - When an Advanced Surround listening mode is selected, the effect level can be adjusted using the **EFFECT** parameter in *Setting the effect options* below.

<sup>2</sup> Use with Dolby Pro Logic for a stereo surround effect (stereo field is wider than Standard modes with Dolby Digital sources).

Setting	What it does	Options
Effect	Sets the effect level for the currently selected Advanced Surround mode (each mode can be set separately).	10 to 90

a Only available with 2ch sources in Dolby Pro Logic IIx Music mode (also available with **DD Pro Logic II** 5.1 sound).

b Only available with 2ch sources in Neo:6 Music mode.

## Listening in stereo

When you select **STEREO** or **DIRECT**, you will hear the source through just the front left and right speakers (and possibly your subwoofer depending on your speaker settings).

Dolby Digital and DTS multichannel sources are downmixed to stereo.

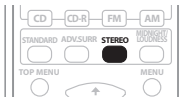

- While listening to a source, press **STEREO** for stereo playback.

Press repeatedly to switch between:

- **STEREO** – The audio is heard with your surround settings and you can still use the Midnight, Loudness, and Tone functions.
- **DIRECT** – Bypass all effects and surround settings so that the audio remains as close to the source audio signal as possible.<sup>1</sup>
- **AUTO SURR.** – See *Auto playback* on page 22 for more on this.

## Choosing the input signal

- Default setting: **AUTO**

You need to hook up a component to both analog and digital inputs on the rear of the receiver to select between input signals.<sup>2</sup>

- Press **SIGNAL SELECT (front panel)** to select the input signal corresponding to the source component.

Each press cycles through the following:

- **AUTO** – This automatically switches to **DIGITAL** if a digital source is detected, otherwise it remains on **ANALOG**.
- **ANALOG** – Selects the analog inputs.
- **DIGITAL** – Selects the digital input.

When set to **DIGITAL** or **AUTO**, **DD DIGITAL** lights when a Dolby Digital signal is input, and **DTS** lights when a DTS signal is input.

## Using surround back channel processing

- Default setting: **SB ON**

You can have the receiver automatically use 6.1 decoding for 6.1 encoded sources (for example, Dolby Digital EX or DTS-ES), or you can choose to always use 6.1 decoding (for example, with 5.1 encoded material). With 5.1 encoded sources, a surround back channel will be generated, but the material may sound better in the 5.1 format for which it was originally encoded (in which case, you can simply switch surround back processing off).<sup>3</sup>

### Note

1 If you switch on Midnight listening, Loudness, Dialog Enhancement, the Sound Retriever or the tone controls when **DIRECT** is selected, the receiver automatically switches to **STEREO**.

2 This receiver can only playback Dolby Digital, PCM (32 kHz to 96 kHz), DTS and WMA9 Pro digital signal formats. With other digital signal formats, set to **ANALOG**.

• You may get digital noise when a LD or CD player compatible with DTS is playing an analog signal. To prevent noise, make the proper digital connections (page 9) and set the signal input to **DIGITAL**.

• Some DVD players don't output DTS signals. For more details, refer to the instruction manual supplied with your DVD player.  
3 You can't use the surround back channel with headphones, the **STEREO / DIRECT** mode, or if the surround back speaker is set to **NO** in *Speaker setting* on page 28. Also, the *Surround back speaker setting* on page 27 must be set to **SB NORM.** to hear the surround back channel.



The table below indicates when you will hear the surround back channel (●=Sound plays through surround back speaker(s)).

• **Press SB ch (SB ch PROCESSING) to select a surround back channel option.**

Each press cycles through the following:

- **SB ON** – 6.1 decoding is always used (for example, a surround back channel will be generated for 5.1 encoded material)
- **SB AUTO** – Automatically switches to 6.1 decoding for 6.1 encoded sources (for example, Dolby Digital EX or DTS-ES)
- **SB OFF** – Maximum 5.1 playback

## Using Virtual Surround Back (VSB)

When you're not using surround back speakers, selecting this mode allows you to hear a virtual surround back channel through your surround speakers. You can choose to listen to sources with no surround back channel information, or if the material sounds

better in the format (for example, 5.1) for which it was originally encoded, you can have the receiver only apply this effect to 6.1 encoded sources like Dolby Digital EX or DTS-ES.<sup>1</sup>

The table indicates when you will hear the virtual surround back channel (●=Sound plays through surround speaker(s)).

• **Press SB ch (SB ch PROCESSING) to select a virtual surround back channel option.**

Each press cycles through the following:

- **VSB ON** – Virtual Surround Back is always used (for example, on 5.1 encoded material)
- **VSB AUTO** – Virtual Surround Back is automatically applied to 6.1 encoded sources (for example, Dolby Digital EX or DTS-ES)
- **VSB OFF** – Virtual Surround Back mode is switched off

Type of source	SBch Processing / Virtual SB mode	Standard				Advanced surround
		Multichannel sources	Stereo sources			
			Pro Logic II X	Pro Logic	Neo:6	
Dolby Digital EX/DTS-ES/WMA9 Pro encoded multichannel sources with 6.1ch surround	ON	●				● <sup>a</sup>
	AUTO	●				● <sup>a</sup>
Dolby Digital/DTS/WMA9 Pro encoded multichannel sources	ON	●				● <sup>a</sup>
	AUTO					● <sup>a</sup>
Dolby Digital/DTS/WMA9 Pro encoded stereo source; other digital stereo source	ON		●	● <sup>a,b</sup>	●	● <sup>a</sup>
	AUTO		● <sup>c</sup>		●	● <sup>a</sup>
Analog 2-channel (stereo) sources	ON		●	● <sup>b</sup>	●	●
	AUTO		● <sup>c</sup>		●	●

<sup>a</sup> Excluding WMA9 Pro format

<sup>b</sup> Only applicable when using the Virtual Surround Back mode.

<sup>c</sup> Not applicable when using the Virtual Surround Back mode.

**Note**

<sup>1</sup> You can't use virtual surround back with headphones, the **STEREO / DIRECT** mode, or if the surround speaker is set to **NO** in *Speaker setting* on page 28 (however, the *surround back speaker must* be set to **NO**).

## Using Midnight and Loudness

The Midnight listening feature allows you to hear effective surround sound of movies at low volume levels. The effect automatically adjusts according to the volume at which you're listening. The Loudness listening feature can be used to get good bass and treble from music sources at low volume levels.

- Press **MIDNIGHT/LOUDNESS** to switch between **MIDNIGHT**, **LOUDNESS**, and **OFF**.

## Enhancing dialog

- Default setting: **OFF**

The Dialog Enhancement feature localizes dialog in the center channel to make it stand out from other background sounds in a TV or movie soundtrack.

- Press **DIALOGUE ENHANCEMENT** to switch dialog enhancement on or off.

## Using the tone controls

Depending on what you are listening to, you may want to adjust the bass or treble using the front panel tone control.

- 1 Press **TONE** to select the frequency you want to adjust.

Press to switch between **BASS** and **TREBLE**.

- 2 Use the **MULTI JOG** dial to change the amount of bass or treble as necessary.

Wait about five seconds for your changes to be input automatically.

## Using the Sound Retriever

When audio data is removed during the compression process, sound quality often suffers from an uneven sound image. The Sound Retriever feature employs new DSP technology that helps bring CD quality sound back to compressed 2-channel audio by restoring sound pressure and smoothing jagged artifacts left over after compression.<sup>1</sup>

- Press **S. RETRIEVER** to switch the sound retriever on or off.

## Playing other sources

- 1 Turn on the power of the playback component.
- 2 Turn on the power of the receiver.
- 3 Select the source you want to playback. Use the input select buttons (**INPUT SELECTOR**).
- 4 Start playback of the component you selected in step 1.

## Selecting the multichannel analog inputs

If you have connected a decoder or a DVD player with multichannel analog outputs to this receiver (page 10), you must select the analog multichannel inputs for surround sound.<sup>2</sup>

- Press **DVD 5.1 (SHIFT+DVD)** on the remote control or **DVD 5.1** on the front panel. To cancel playback from the multichannel inputs, use the **INPUT SELECTOR** buttons to select a different input signal.

### Note

<sup>1</sup> The Sound Retriever is only applicable to 2-channel sources.

<sup>2</sup> During playback from the multichannel inputs, you can't use any of the sound features/modes and only the volume and channel levels can be set.

## Chapter 6:

## The System Setup menu

## Using the System Setup menu

The following section shows you how to make detailed settings to specify how you're using the receiver. It also explains how to fine-tune individual speaker system settings.

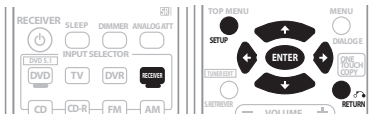

- 1 Press **RECEIVER** on the remote control, then press the **SETUP** button.
- 2 Use **↑/↓** to select the setting you want to adjust then press **ENTER**.
  - **SB. SYSTEM** – Specify how you are using your surround back speakers (see *Surround back speaker setting* below).
  - **SP SETUP** – Specify the size, number, distance and overall balance of the speakers you've connected (see *Manual speaker setup* below).
  - **IN ASSIG.** – Specify what you've connected to the digital and component video inputs (see *The Input Assign menu* on page 29).
  - **OTHER** – Make customized settings to reflect how you are using the receiver (see *The Other setup menu* on page 30).

## Surround back speaker setting

- Default setting: **SB NORM.**

In addition to a normal surround back speaker setup, the surround back speaker channels can also be used for bi-amping the front speakers or as a separate speaker system in another room.

- 1 Select '**SB. SYSTEM**' from the System Setup menu.

- 2 Use **←/→** to select the surround back speaker setting.

- **SB NORM.** – Select for normal home theater use with surround back speakers in your main (speaker system A) setup.
- **SB 2ND Z** – Select to use the (surround back) B speaker terminals to listen to stereo playback in another room (see *Second Zone speaker B setup* on page 33).
- **SB BIAMP** – Select this setting if you're bi-amping your front speakers (see *Bi-amping your front speakers* on page 34).

- 3 When you're finished, press **RETURN**.

## Manual speaker setup

These settings optimize surround sound performance (if you're satisfied with the settings made in *Using the Quick Setup* on page 7, adjustment may not be necessary). You only need to make these settings once (unless you change the placement of your current speaker system or add new speakers).

- 1 Select **SP SETUP** from the System Setup menu.

- 2 Use **↑/↓** to select the setting you want to adjust then press **ENTER**.

- **SP SET** – Specify size / number of speakers connected (see *Speaker setting* below).
- **X.OVER** – Specify which frequencies will be sent to the subwoofer (see *Crossover network* below).
- **CH LEVEL** – Adjust overall balance of your speaker system (see *Channel level* below).
- **SP DISTN.** – Specify the distance of your speakers from the listening position (see *Speaker Distance* below).

- 3 Press **RETURN** after making the adjustments necessary for each setting.

## Speaker setting

Use this setting to specify your speaker configuration (size, number of speakers).

1 Select **SP SET** from the **SP SETUP** menu.

2 Use **↑/↓** to choose the speaker(s) that you want to set then select a speaker size.

Use **←/→** to select the size (and number) of each of the following speakers:

- **Front (F)** – Select **LARGE** if your front speakers reproduce bass frequencies effectively, or if you didn't connect a subwoofer. Select **SMALL** to send the bass frequencies to the subwoofer.<sup>1</sup>
- **Center (C)** – Select **LARGE** if your center speaker reproduces bass frequencies effectively, or select **SMALL** to send bass frequencies to the other speakers or subwoofer. If you didn't connect a center speaker, choose **NO** (the center channel is sent to the front speakers).
- **Surround (S)** – Select **LARGE** if your surround speakers reproduce bass frequencies effectively. Select **SMALL** to send bass frequencies to the other speakers or subwoofer. If you didn't connect surround speakers choose **NO** (the sound of the surround channels is sent to the front speakers or a subwoofer).
- **Surround Back (SB)** – Select the number and size of surround back speakers you have. Select **LARGE** if your surround back speakers reproduce bass frequencies effectively. Select **SMALL** to send bass frequencies to the other speakers or subwoofer. If you didn't connect surround back speakers choose **NO**.<sup>2</sup>

- **Subwoofer (SW)** – LFE signals and bass frequencies of channels set to **SMALL** are output from the subwoofer when **YES** is selected.<sup>3</sup> Choose the **PLUS** setting if you want the subwoofer to output bass sound continuously or you want deeper bass (the bass frequencies that would normally come out the front and center speakers are also routed to the subwoofer). If you did not connect a subwoofer choose **NO** (the bass is output from other speakers).

## Crossover network

- Default setting: **100Hz**

This setting decides the cutoff between bass sounds playing back from the speakers selected as **LARGE**, or the subwoofer, and bass sounds playing back from those selected as **SMALL**.<sup>4</sup> It also decides where the cutoff will be for bass sounds in the LFE channel.

1 Select **'X.OVER'** from the **SP SETUP** menu.

2 Use **←/→** to choose the frequency cutoff point.

Frequencies below the cutoff point will be sent to the subwoofer (or **LARGE** speakers).

## Channel level

Using these settings, you can adjust the overall balance of your speaker system.

1 Select **CH LEVEL** from the **SP SETUP** menu.

2 Use **←/→** to select a setup option.

- **T. TONE M.** – Move the test tone manually from speaker to speaker and adjust individual channel levels.

### Note

<sup>1</sup> If you select **SMALL** for the front speakers the subwoofer is fixed to **YES**. Also, the center, surround, and surround back speakers can't be set to **LARGE** if the front speakers are set to **SMALL**. In this case, all bass frequencies are sent to the subwoofer.

<sup>2</sup> • If the surround speakers are set to **NO**, the surround back speakers will automatically be set to **NO**.

• If you selected **SB 2ND Z** or **SB BIAMP** (in *Surround back speaker setting* on page 27) you can't adjust surround back settings.

• If you select one surround back speaker only, make sure that speaker is hooked up to the left surround back terminal.

<sup>3</sup> If you can't get good bass results, listen to the bass response with the subwoofer set to **PLUS** and **YES** or the front speakers set to **LARGE** and **SMALL** alternatively and let your ears judge which sounds best. If you're having problems, the easiest option is to route all the bass sounds to the subwoofer by selecting **SMALL** for the front speakers.

<sup>4</sup> For more on selecting the speaker sizes, see *Speaker setting* above.

- **T. TONE A.** – Adjust channel levels as the test tone moves from speaker to speaker automatically.

### 3 Confirm your selected setup option.

The test tones will start after you press **ENTER**.<sup>1</sup>

### 4 Adjust the level of each channel using **←/→**.

If you selected **T. TONE M.**, use **↑/↓** to switch speakers.

The **T. TONE A.** setup outputs test tones in the following order (depends on speaker settings):

**L → C → R → RS → SBR → SBL → LS → SW**

Adjust the level of each speaker as the test tone is emitted.<sup>2</sup>

## Speaker Distance

For good sound depth and separation from your system, you need to specify the distance of your speakers from the listening position.<sup>3</sup> The receiver can then add the proper delay needed for effective surround sound.

### 1 Select 'SP DISTN.' from the SP SETUP menu.

### 2 Use **↑/↓** to choose the speaker that you want then set the distance.

Use **←/→** to adjust the distance of each speaker (in 0.5 feet increments).

## The Input Assign menu

You only need to make settings in the Input Assign menu if you didn't hook up your digital equipment according to the default settings for the digital inputs, or if you have connected equipment using component video cables.

### 1 Select 'IN ASSIG.' from the System Setup menu.

#### Note

<sup>1</sup> After the volume increases to the reference level, test tones will be output.

<sup>2</sup> • If you are using a Sound Pressure Level (SPL) meter, take the readings from your main listening position and adjust the level of each speaker to 75 dB SPL (C-weighting/slow reading).

• The subwoofer test tone is output at low volumes. You may need to adjust the level after testing with an actual soundtrack.  
• You can change the channel levels at any time by using **EFFECT/CH SEL** and **+/-** on the remote control. You can set two channel levels: one for **DVD 5.1** and one for the listening modes.

<sup>3</sup> For best surround sound, make sure the surround back speakers are the same distance from the listening position.

### 2 Use **↑/↓** to select the setting you want to adjust then press **ENTER**.

- **DIG. IN** – See *Assigning the digital inputs* below.
- **COMP. IN** – See *Assigning the component video inputs* below.

### 3 Press **RETURN** after making the adjustments necessary for each setting.

## Assigning the digital inputs

- Default settings:  
**COAX 1** (coaxial) – **DVD**  
**COAX 2** (coaxial) – **DVR**  
**OPT 1** (optical) – **CD**

You only need to do this if you didn't connect your digital components according to the defaults above. This tells the receiver what component is connected to which terminal so it corresponds to the buttons on the remote.

### 1 Select **DIG. IN** from the **IN ASSIG.** menu.

### 2 Use **↑/↓** to select the number of the digital input to which you've connected your digital component.

The numbers correspond with the numbers beside the inputs on the back of the receiver.

### 3 Select the component that corresponds with the one you connected to that input.

- Use the **←/→** buttons and **ENTER** to select **DVD, TV, CD, CDR, DVR** or **OFF**.
- If you assign a digital input to a certain function (for example, **DVD**) then any digital inputs previously assigned to that function will automatically be switched off.

## Assigning the component video inputs

- Default settings:  
**COMP 1** – **DVD**  
**COMP 2** – **TV**

If you didn't make component video connections according to the defaults above, you must assign the numbered input to the component you've connected (or else you may see the video signal of a different component). For more on this, see *Using the component video jacks* on page 12.

**1 Select COMP. IN from the IN ASSIG. menu.**

**2 Use ↑/↓ to select the number of the component video input to which you've connected your video component.**

The numbers match the numbers beside the inputs on the back of the receiver.

**3 Select the component that corresponds with the one you connected to that input.**

- Use the ←/→ buttons and **ENTER** to select **DVD, TV, DVR** or **OFF**.
- Make sure you have connected the audio from the component to the corresponding inputs on the rear of the receiver.
- If you connect any source component to the receiver using a component video input, you should also have your TV connected to this receiver's **COMPONENT VIDEO MONITOR OUT** jacks.

## The Other setup menu

The Other menu is where you can make customized settings to reflect how you are using the receiver.

**1 Select OTHER from the System Setup menu.**

**2 Use ↑/↓ to select the setting you want to adjust then press ENTER.**

If you are doing this for the first time, you may want to adjust these settings in order:

- **DRC** – Specify the amount of dynamic range adjustment to Dolby Digital soundtracks (see *Dynamic Range Control Setup* below).

- **DUAL MONO** – Isolate one channel when listening to discs with dual mono encoding (see *Dual Mono Setup* below).
- **LFE ATT** – Set the attenuator level for the LFE channel (*LFE Attenuator Setup* below).

**3 Use ←/→ to make the adjustments necessary for each setting, pressing RETURN to confirm after each screen.**

### Dynamic Range Control Setup

- Default setting: **OFF**

Specifies the amount of dynamic range adjustment to Dolby Digital or DTS soundtracks:

- **MAX** – Dynamic range is reduced (loud sounds are reduced in volume while quieter sounds are increased).
- **MID** – Mid setting.
- **OFF** – No dynamic range adjustment (use when listening at higher volume).

### Dual Mono Setup

- Default setting: **CH1**

Specifies how dual mono encoded Dolby Digital soundtracks should be played:<sup>1</sup>

- **CH2** – Only channel 2 is played
- **CH1 CH2** – Both channels are played through the front speakers
- **CH1** – Only channel 1 is played

### LFE Attenuator Setup

- Default setting: **ATT 0 dB**

Set the LFE attenuator as necessary to prevent ultra-low bass tones (included with some Dolby Digital and DTS audio sources) from distorting the sound from the speakers:

- **LFEATT 0** – No limiting (recommended setting)
- **LFEATT 10** – 10dB of limiting
- **LFEATT \*\*** – No sound from LFE channel

 **Note**

<sup>1</sup> This setting works only with dual mono encoded Dolby Digital and DTS soundtracks.

## Chapter 7:

# Using the tuner

### Listening to the radio

The following steps show you how to tune in to FM and AM radio broadcasts and memorize the frequency for recall later.

#### 1 Press AM or FM to select the tuner band.

#### 2 Tune to a station.

There are three ways to do this:

**Automatic tuning** – Press and hold **TUNING +/-** for about a second. Searching automatically stops at the next station.

**Manual tuning** – To change the frequency one step at a time, press **TUNING +/-**.

**High speed tuning** – Press and hold **TUNING +/-** continuously.

If the signal is weak, press the **MPX** button to switch the receiver into mono reception mode.

### Saving station presets

This receiver can memorize up to 30 stations, stored in three banks of 10 stations each.<sup>1</sup>

#### 1 Tune to a station you want to memorize.

#### 2 Press (SHIFT+) TUNER EDIT.

The display shows **ST. MEMORY**, then a blinking memory class.

#### 3 Press CLASS to select one of the three classes then press STATION (+/-) to select the station preset you want.

Use the **MULTI JOG** dial after pressing **STATION** (front panel) to select station presets.

#### 4 Press ENTER to store the station.

### Naming station presets

You can name your presets for easy recall.

#### 1 Choose the preset you want to name.

See *Listening to station presets* below.

#### 2 Press (SHIFT+) TUNER EDIT.

A cursor appears at the first character position.

#### 3 Input the name you want then press ENTER.

Names can be up to four characters long.

- Use the **MULTI JOG** dial (front panel) or the **STATION +/-** buttons (remote) to select characters, and **ENTER** to confirm. If no character is input, a space is input.



#### Tip

- Once you have named a station preset, you can press **DISPLAY** when listening to a station to switch the display between the name and the frequency.

### Listening to station presets

You will need to have some presets stored to do this. See *Saving station presets* on page 31 if you haven't done this already.

#### 1 Press AM or FM to select the tuner.

#### 2 Press CLASS to select the class in which the station is stored.

Press repeatedly to cycle through classes A, B and C.

#### 3 Press STATION (+/-) to select the station preset you want.

#### Note

<sup>1</sup> When saving an FM frequency, the **MPX** setting is also stored.

## Chapter 8: Making recordings

### Making an audio or a video recording

You can make an audio or a video recording from the built-in tuner, or from an audio or video source connected to the receiver (such as a CD player or TV).<sup>1</sup>

Keep in mind you can't make a digital recording from an analog source or vice-versa, so make sure the components you are recording to/from are hooked up in the same way (see *Connecting up* on page 8 for more on connections).

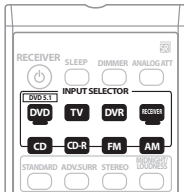

#### 1 Select the source you want to record.

Use the input select buttons (**INPUT SELECTOR**).

#### 2 Select the input signal (if necessary).

Press **SIGNAL SELECT** (front panel) to select the input signal corresponding to the source component (see page 24 for more on this).

#### 3 Prepare the source you want to record.

Tune to the radio station, load the CD, video, DVD etc.

#### 4 Prepare the recorder.

Insert a blank tape, MD, video etc. into the recording device and set the recording levels.<sup>2</sup>

Refer to the instructions that came with the recorder if you are unsure how to do this. Most video recorders set the audio recording level automatically—check the component's instruction manual if you're unsure.

#### 5 Start recording, then start playback of the source component.

#### Note

<sup>1</sup> If you are recording a video source, you need to use the same type of connection for the source as for the recorder. For example, you can't record a component hooked up to composite video jacks with a recorder hooked up to the component video outputs (see *Connecting other video components* on page 12 for more on video connections).

<sup>2</sup> The receiver's volume, balance, tone (bass, treble, loudness), and surround effects have no effect on the recorded signal.



## Chapter 9: Other connections

### ⚠ Caution

- Before making or changing the connections, switch off the power and disconnect the power cord from the power outlet.
- Be careful not to allow any contact between speaker wires from different terminals.
- You can use speakers with a nominal impedance between 6–16Ω (please see *Switching the speaker impedance* on page 37 if you plan to use speakers with an impedance of less than 8Ω).

### Second Zone speaker B setup

After selecting **SB 2ND Z** in *Surround back speaker setting* on page 27, you can use the speakers connected to the (surround back) B speaker terminals on the rear panel to listen to stereo playback in another room. See *Switching the speaker system* below for the listening options with this setup.

#### 1 Connect a pair of speakers to the surround back speaker terminals on the rear panel.

Connect them the same way you connected your speakers in *Connecting the speakers* on page 14. Make sure to review *Hints on speaker placement* on page 15 when placing the speakers in another room.

#### 2 Select **SB 2ND Z** from the 'SB. SYSTEM' menu.

See *Surround back speaker setting* on page 27 to do this.

#### 📌 Note

- The subwoofer output depends on the settings you made in *Speaker setting* on page 28. However, if **SP▶B** is selected above, no sound is heard from the subwoofer (the LFE channel is not downmixed).
- Depending on the *Surround back speaker setting* on page 27 output from the surround back pre-out terminals may change.
- All speaker systems (except **SB 2ND Z** connections) are switched off when headphones are connected.

### Switching the speaker system

If you selected **SB 2ND Z** in *Surround back speaker setting* on page 27, three speaker system settings are possible using the **SPEAKERS** button. If you selected **SB NORM.** or **SB BIAMP**, the speaker system is fixed as **SP▶A** or **SP▶AB** (respectively). The options below are for the **SB 2ND Z** setting only.<sup>1</sup>

- Use the **SPEAKERS** button on the front panel to select a speaker system setting.

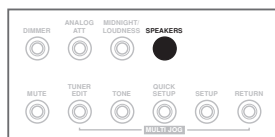

Press repeatedly to choose a speaker system option:

- **SP▶A** – Sound is output from the speakers connected to the A speaker terminals (multichannel playback is possible).
- **SP▶B** – Sound is output from the two speakers connected to speaker system B (only stereo playback is possible).
- **SP▶AB** – Sound is output from speaker system A (up to 5 channels, depending on the source), the two speakers in speaker system B, and the subwoofer. Multichannel sources (heard through speaker system A) are downmixed for stereo output from speaker system B.

## Bi-amping your front speakers

Bi-amping is when you connect the high frequency driver and low frequency driver of your speakers to different amplifiers (in this case, to both front and surround back terminals) for better crossover performance. Your speakers must be bi-ampable to do this (having separate terminals for high and low) and the sound improvement will depend on the kind of speakers you're using.

### 1 Connect your speakers as shown below.

This illustration below shows the connections for bi-amping your front left speaker. Hook up your front right speaker in the same way.

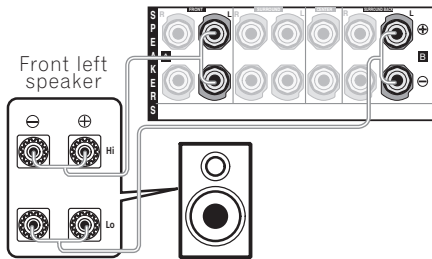

Since both front and surround back speaker terminals output the same audio, it doesn't matter which set (front or surround back) is powering which part (**Hi** or **Low**) of the speaker.

- Make sure that the + / - connections are properly inserted.

### 2 Select the SB BIAMP setting from the 'SB. SYSTEM' menu.

See *Surround back speaker setting* on page 27 to specify how you're using the surround back speaker terminals.

### ⚠ Caution

- Most speakers with both **Hi** and **Low** terminals have two metal plates that connect the **Hi** to the **Low** terminals. These must be removed when you are bi-amping the speakers or you could severely damage the amplifier. See your speaker manual for more information.
- If your speakers have a removable crossover network, make sure you do not remove it for bi-amping. Doing so may damage your speakers.

## Bi-wiring your speakers

The reasons for bi-wiring are basically the same as bi-amping, but additionally, interference effects within the wire could be reduced, producing better sound. Again, to do this your speakers must be bi-wireable (that is they must have separate terminals for the high and low frequencies). When bi-wiring, make sure you've selected **SB NORM.** or **SB 2ND Z** in *Surround back speaker setting* on page 27.

- **To bi-wire a speaker, connect two speaker cords to the speaker terminal on the receiver.** Using a banana plug for the second connection is recommended.

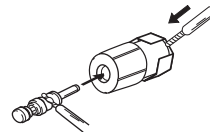

### ⚠ Caution

- Make sure you use a parallel (not series, which are fairly uncommon) connection when bi-wiring your speakers.
- Don't connect different speakers from the same terminal in this way.

## Chapter 10: Additional information

### Troubleshooting

Incorrect operations are often mistaken for trouble and malfunctions. If you think that there is something wrong with this component, check the points below. Sometimes the trouble may lie in another component. Investigate the other components and electrical appliances being used. If the trouble cannot be rectified even after exercising the checks listed below, ask your nearest Pioneer authorized service center or your dealer to carry out repair work.

- If the unit does not operate normally due to external effects such as static electricity disconnect the power plug from the outlet and insert again to return to normal operating conditions.

Problem	Remedy
The power does not turn on.	<ul style="list-style-type: none"> <li>• Disconnect the power plug from the outlet, and insert again.</li> <li>• Make sure there are no loose strands of speaker wire touching the rear panel. This could cause the receiver to shut off automatically.</li> <li>• If the power shuts off automatically, take the unit to your nearest Pioneer authorized service center or your dealer for servicing.</li> </ul>
No sound is output when a function is selected.	<ul style="list-style-type: none"> <li>• Make sure the component is connected correctly (refer to <i>Connecting up</i> on page 8).</li> <li>• Press <b>MUTE</b> on the remote control to turn muting off.</li> </ul>
No image is output when a function is selected.	<ul style="list-style-type: none"> <li>• Make sure the component is connected correctly (refer to <i>Connecting up</i> on page 8).</li> <li>• Select the correct component (use the input select buttons).</li> </ul>
Considerable noise in radio broadcasts.	<ul style="list-style-type: none"> <li>• Connect the antenna (page 13) and adjust the position for best reception.</li> <li>• Route any loose cables away from the antenna terminals and wires.</li> <li>• Fully extend the FM wire antenna, position for best reception, and secure to a wall (or connect an outdoor FM antenna).</li> <li>• Connect an additional internal or external AM antenna (page 13).</li> <li>• Turn off equipment causing interference or move it away from the receiver (or move antennas farther away from equipment causing noise).</li> </ul>
Broadcast stations cannot be selected automatically.	<ul style="list-style-type: none"> <li>• Connect an outdoor antenna (refer to page 13).</li> </ul>
No sound from surround or center speakers.	<ul style="list-style-type: none"> <li>• Connect the speakers properly (refer to page 14).</li> <li>• Refer to <i>Speaker setting</i> on page 28 to check the speaker settings.</li> <li>• Refer to <i>Channel level</i> on page 28 to check the speaker levels.</li> </ul>

Problem	Remedy
No sound from surround back speakers.	<ul style="list-style-type: none"> <li>• Refer to <i>Speaker setting</i> on page 28 to check the surround back speaker settings.</li> <li>• Refer to <i>Channel level</i> on page 28 to check the speaker levels.</li> <li>• Refer to <i>Using surround back channel processing</i> on page 24 to make sure surround back channel processing and the sound mode are set for surround back sound.</li> </ul>
No sound from subwoofer.	<ul style="list-style-type: none"> <li>• Make sure the subwoofer is switched on.</li> <li>• If the subwoofer has a volume knob, make sure it's turned up.</li> <li>• The Dolby Digital or DTS source you are listening to may not have an LFE channel.</li> <li>• Switch the subwoofer setting in <i>Speaker setting</i> on page 28 to <b>YES</b> or <b>PLUS</b>.</li> <li>• Switch the <i>LFE Attenuator Setup</i> on page 30 to <b>LFEATT 0</b> or <b>LFEATT 10</b>.</li> </ul>
Noise during playback of a cassette deck.	<ul style="list-style-type: none"> <li>• Move the cassette deck further from your receiver, until the noise disappears.</li> </ul>
No sound is output or a noise is output when software with DTS is played back.	<ul style="list-style-type: none"> <li>• Set the digital volume level of the player to full, or to the neutral position.</li> </ul>
During a playback search, noise is output from a DTS compatible CD player.	<ul style="list-style-type: none"> <li>• This is not a malfunction, but be sure to turn the volume down to prevent the output of loud noise from your speakers.</li> </ul>
Can't operate the remote control.	<ul style="list-style-type: none"> <li>• Replace the batteries (refer to page 5).</li> <li>• Operate within 23 ft. (7 m), 30° of the remote sensor on the front panel (refer to page 5).</li> <li>• Remove the obstacle or operate from another position.</li> <li>• Avoid exposing the remote sensor on the front panel to direct light.</li> </ul>
The display is dark or off.	<ul style="list-style-type: none"> <li>• Press <b>DIMMER</b> on the remote repeatedly to return to the default.</li> </ul>

## Resetting the main unit

Use this procedure to reset all the receiver's settings to the factory default. Use the front panel controls to do this.

### 1 Switch the receiver into standby.

**2 While holding down the TONE button, press and hold the  STANDBY/ON button for about three seconds.**

### 3 When you see **RESET?** appear in the display, press the **ENTER** button.

**OK?** shows in the display.

### 4 Press **SETUP** to confirm.

**OK** appears in the display to indicate that the receiver has been reset to the factory default settings.

## Switching the speaker impedance

We recommend using speakers of 8Ω with this system, but it is possible to switch the impedance setting if you plan to use speakers with a 6Ω impedance rating.

- **With the receiver in standby, press  $\odot$  STANDBY/ON while holding down the SPEAKERS button.**

Each time you do this, you switch between the impedance settings:

- **SP 6 OHM** – Use this setting if your speakers are rated at 6Ω.
- **SP 8 OHM** – Use this setting if your speakers are rated at 8Ω or more.

## Power cord caution

Handle the power cord by the plug. Do not pull out the plug by tugging the cord and never touch the power cord when your hands are wet as this could cause a short circuit or an electric shock. Do not place the unit, a piece of furniture, etc., on the power cord, or pinch the cord. Never make a knot in the cord or tie it with other cords. The power cords should be routed such that they are not likely to be stepped on. A damaged power cord can cause a fire or give you an electrical shock. Check the power cord once in a while. When you find it damaged, ask your nearest Pioneer authorized service center or your dealer for a replacement

## Specifications

### Amplifier section

- **Continuous power output (stereo)**  
Front. . . . . 100 W (20 to 20 000 Hz, THD 0.7 %, 8 Ω)<sup>1</sup>
- **Continuous power output (surround)**  
Front. . . . . 100 W per channel (1 kHz, 1.0 %, 8 Ω)  
Center . . . . . 100 W (1 kHz, 1.0 %, 8 Ω)  
Surround . . . . . 100 W per channel  
(1 kHz, 1.0 %, 8 Ω)  
Surround Back . . . . . 100 W per channel  
(1 kHz, 1.0 %, 8 Ω)

### Audio section

- **Input (Sensitivity/Impedance)**  
CD, DVR/VCR, CD-R/TAPE/MD,  
DVD/LD, TV/SAT . . . . . 200 mV/47 kΩ
- **Frequency response**  
CD, DVR/VCR, CD-R/TAPE/MD, DVD/LD,  
TV/SAT . . . . . 5 Hz to 100 000 Hz  $\pm 3$  dB
- **Output (Level/Impedance)**  
DVR/VCR REC, CD-R/TAPE/  
MD REC . . . . . 200 mV/2.2 kΩ
- **Tone control**  
Bass . . . . .  $\pm 6$  dB (100 Hz)  
Treble . . . . .  $\pm 6$  dB (10 kHz)  
Loudness . . . . . +10 dB/+5 dB (100 Hz/10 kHz)  
(at volume level -50 dB)
- **Signal-to-Noise Ratio (IHF, short circuited, A network)**  
CD, DVR/VCR, CD-R/TAPE/MD,  
DVD/LD, TV/SAT . . . . . 96 dB
- **Signal-to Noise Ratio [EIA, at 1 W (1 kHz)]**  
CD, DVR/VCR, CD-R/TAPE/MD,  
DVD/LD, TV/SAT . . . . . 79 dB

### Note

<sup>1</sup> Continuous average power output of 110 watts\* per channel, min., at 8ohms, from 20 Hz to 20 000 Hz with no more than 0.7 %\*\* total harmonic distortion (front).

\* Measured pursuant to the Federal Trade Commission's Trade Regulation rule on Power Output Claims for Amplifiers.

\*\* Measured by Audio Spectrum Analyzer.

## Video Section

- **Input (Sensitivity/Impedance)**

DVR/VCR, DVD/LD, TV/SAT . . . . . 1 Vp-p/75  $\Omega$

- **Output (Level/Impedance)**

DVR/VCR, MONITOR OUT . . . . . 1 Vp-p/75  $\Omega$

- **Frequency response**

DVR/VCR, DVD/LD,

TV/SAT  $\Rightarrow$  MONITOR . . . . . 5 Hz to 7 MHz  $\pm 0.5$  dB

Signal-to-Noise Ratio . . . . . 55 dB

Crosstalk . . . . . 50 dB

## Component video section

- **Input (Sensitivity)**

DVD/LD, TV/SAT . . . . . 1 Vp-p/75  $\Omega$

- **Output (Level/Impedance)**

MONITOR OUT . . . . . 1 Vp-p/75  $\Omega$

- **Frequency response**

DVD/LD,

TV/SAT  $\Rightarrow$  MONITOR . . . . . 5 Hz to 40 MHz  $\pm 0.5$  dB

Signal-to-Noise Ratio . . . . . 60 dB

- **FM Tuner Section**

Frequency Range . . . . . 87.5 MHz to 108 MHz

Usable Sensitivity . . . . . Mono: 13.2 dBf, IHF  
(1.3  $\mu$ V/ 75  $\Omega$ )

50 dB Quieting Sensitivity . . . . . Mono: 20.2 dB  
Stereo: 38.6 dBf

Signal-to-Noise Ratio . . . Mono: 73 dB (at 85 dBf)  
Stereo: 70 dB (at 85 dBf)

Distortion . . . . . Stereo: 0.5 % (1 kHz)

Alternate Channel Selectivity . . . . . 60 dB (400 kHz)

Stereo Separation . . . . . 40 dB (1 kHz)

Frequency Response . . . . . 30 Hz to 15 kHz  
( $\pm 1$  dB)

Antenna Input (DIN) . . . . . 75  $\Omega$  unbalanced

## AM Tuner Section

Frequency Range . . . . . 530 kHz to 1700 kHz

Sensitivity (IHF, Loop antenna) . . . . . 350  $\mu$ V/m

Signal-to-Noise Ratio . . . . . 50 dB

Antenna . . . . . Loop antenna

## Miscellaneous

Power requirements . . . . . AC 120V / 60 Hz

Power consumption . . . . . 360 W / 470 VA

In standby . . . . . 0.5 W

Dimensions

. . . . . 16<sup>9</sup>/<sub>16</sub> (W) in. x 6<sup>1</sup>/<sub>4</sub> (H) in. x 13<sup>7</sup>/<sub>8</sub> (D) in.

420 (W) mm x 158 (H) mm x 352.5 (D) mm

Weight (without package) . . . . . 19.8 lb (9.0 kg)

## Furnished Parts

AM loop antenna . . . . . 1

FM wire antenna . . . . . 1

Dry cell batteries (AA size IEC R6) . . . . . 2

Remote control . . . . . 1

These operating instructions



### Note

- Specifications and the design are subject to possible modifications without notice, due to improvements.

## Cleaning the unit

- Use a polishing cloth or dry cloth to wipe off dust and dirt.
- When the surface is dirty, wipe with a soft cloth dipped in some neutral cleanser diluted five or six times with water, and wrung out well, and then wipe again with a dry cloth. Do not use furniture wax or cleansers.
- Never use thinners, benzine, insecticide sprays or other chemicals on or near this unit, since these will corrode the surface.

This product is for general household purposes. Any failure due to use for other than household purposes (such as long-term use for business purposes in a restaurant or use in a car or ship) and which requires repair will be charged for even during the warranty period.

K041\_En



## Dear Customer:

Selecting fine audio equipment such as the unit you've just purchased is only the start of your musical enjoyment. Now it's time to consider how you can maximize the fun and excitement your equipment offers. This manufacturer and the Electronic Industries Association's Consumer Electronics Group want you to get the most out of your equipment by playing it at a safe level. One that lets the sound come through loud and clear without annoying blaring or distortion-and, most importantly, without affecting your sensitive hearing.

Sound can be deceiving. Over time your hearing "comfort level" adapts to higher volumes of sound. So what sounds "normal" can actually be loud and harmful to your hearing. Guard against this by setting your equipment at a safe level BEFORE your hearing adapts.

### To establish a safe level:

- Start your volume control at a low setting.
- Slowly increase the sound until you can hear it comfortably and clearly, and without distortion.

### Once you have established a comfortable sound level:

- Set the dial and leave it there.

Taking a minute to do this now will help to prevent hearing damage or loss in the future. After all, we want you listening for a lifetime.

## We Want You Listening For A Lifetime

Used wisely, your new sound equipment will provide a lifetime of fun and enjoyment. Since hearing damage from loud noise is often undetectable until it is too late, this manufacturer and the Electronic Industries Association's Consumer Electronics Group recommend you avoid prolonged exposure to excessive noise. This list of sound levels is included for your protection.

### Decibel Level Example

30	Quiet library, soft whispers
40	Living room, refrigerator, bedroom away from traffic
50	Light traffic, normal conversation, quiet office
60	Air conditioner at 20 feet, sewing machine
70	Vacuum cleaner, hair dryer, noisy restaurant
80	Average city traffic, garbage disposals, alarm clock at two feet.

### THE FOLLOWING NOISES CAN BE DANGEROUS UNDER CONSTANT EXPOSURE

90	Subway, motorcycle, truck traffic, lawn mower
100	Garbage truck, chain saw, pneumatic drill
120	Rock band concert in front of speakers, thunderclap
140	Gunshot blast, jet plane
180	Rocket launching pad

Information courtesy of the Deafness Research Foundation.



S001\_En



Ce symbole de l'éclair, placé dans un triangle équilatéral, a pour but d'attirer l'attention de l'utilisateur sur la présence, à l'intérieur du coffret de l'appareil, de "tensions dangereuses" non isolées d'un grandeur suffisante pour représenter un risque d'électrocution pour les êtres humains.

**ATTENTION**  
DANGER D'ÉLECTROCUTION  
NE PAS OUVRIR

**ATTENTION:**  
POUR ÉVITER TOUT RISQUE D'ÉLECTROCUTION, NE PAS ENLEVER LE COUVERCLE (NI LE PANNEAU ARRIÈRE). AUCUNE PIÈCE RÉPARABLE PAR L'UTILISATEUR NE SE TROUVE À L'INTÉRIEUR. CONFIER TOUT ENTRETIEN À UN PERSONNEL QUALIFIÉ UNIQUEMENT.



Ce point d'exclamation, placé dans un triangle équilatéral, a pour but d'attirer l'attention de l'utilisateur sur la présence, dans les documents qui accompagnent l'appareil, d'explications importantes du point de vue de l'exploitation ou de l'entretien.

D1-4-2-3\_Fr

This Class B digital apparatus complies with Canadian ICES-003.

Cet appareil numérique de la Classe B est conforme à la norme NMB-003 du Canada.

D8-10-1-3\_EF

Nous vous remercions pour cet achat d'un produit Pioneer.

Nous vous demandons de lire soigneusement ce mode d'emploi; vous serez ainsi à même de faire fonctionner l'appareil correctement. Après avoir bien lu le mode d'emploi, rangez-le dans un endroit sûr pour pouvoir vous y référer ultérieurement.

**ATTENTION: Cet appareil n'est pas imperméable, afin de prévenir tout risque de choc électrique ou de début d'incendie, ne pas exposer cet appareil à l'humidité ou à la pluie et ne placer auprès de lui aucune source d'eau, tels que vases, pots de fleur, cosmétiques, flacons de médicaments, etc.** D3-4-2-1-3\_Fr

Si la fiche d'alimentation secteur de cet appareil ne convient pas à la prise secteur à utiliser, la fiche doit être remplacée par une appropriée.

Ce remplacement et la fixation d'une fiche secteur sur le cordon d'alimentation de cet appareil doivent être effectués par un personnel de service qualifié.

En cas de branchement sur une prise secteur, la fiche de coupure peut provoquer une sérieuse décharge électrique. Assurez-vous qu'elle est éliminée correctement après sa dépose.

L'appareil doit être déconnecté en débranchant sa fiche secteur au niveau de la prise murale si vous prévoyez une période prolongée de non utilisation (par exemple avant un départ en vacances).

D3-4-2-2-1a\_A\_Fr

### NOTE IMPORTANTE SUR LE CABLE D'ALIMENTATION

Tenir le câble d'alimentation par la fiche. Ne pas débrancher la prise en tirant sur le câble et ne pas toucher le câble avec les mains mouillées. Cela risque de provoquer un court-circuit ou un choc électrique. Ne pas poser l'appareil ou un meuble sur le câble. Ne pas pincer le câble. Ne pas faire de noeud avec le câble ou l'attacher à d'autres câbles. Les câbles d'alimentation doivent être posés de façon à ne pas être écrasés. Un câble abîmé peut provoquer un risque d'incendie ou un choc électrique. Vérifier le câble d'alimentation de temps en temps. Contacter le service après-vente PIONEER le plus proche ou le revendeur pour un remplacement.

S002\_Fr

**CAUTION** – PREVENT ELECTRIC SHOCK DO NOT USE THIS (POLARIZED) PLUG WITH AN EXTENSION CORD. RECEPTACLE OR OTHER OUTLET UNLESS THE BLADES CAN BE FULLY INSERTED TO PREVENT BLADE EXPOSURE.

**ATTENTION** – POUR PREVENIR LES CHOCS ELECTRIQUES NE PAS UTILISER CETTE FICHE POLARISEE AVEC UN PROLONGATEUR UNE PRISE DE COURANT OU UNE AUTRE SORTIE DE COURANT, SAUF SI LES LAMES PEUVENT ETRE INSEREES A FOND SANS EN LAISSER AUCUNE PARTIE A DECOUVERT.

D2-4-4-1\_EF

*"DTS", "DTS-ES", "DTS 96/24" et "Neo: 6" sont des marques de Digital Theater Systems, Inc*

*Fabriqué sous licence de Dolby Laboratories. "Dolby" "Pro Logic", "Surround EX" et le symbole double-D sont des marques commerciales de Dolby Laboratories*



# Table des matières

## 01 Préparatifs

Vérification des accessoires livrés avec l'appareil . . . . .	5
Chargement des piles . . . . .	5
Portée de la télécommande . . . . .	5
Installation du récepteur . . . . .	5

## 02 Guide en 5 minutes

Présentation de l'appareil de cinéma à domicile . . . . .	6
Écoute en son surround . . . . .	6
Utilisation de la touche de réglage rapide Quick Setup . . . . .	7

## 03 Raccordements

Raccordements des câbles . . . . .	8
Câbles audio analogiques . . . . .	8
Câbles audio numériques . . . . .	8
Câbles vidéo . . . . .	8
Raccordement d'un téléviseur et d'un lecteur de DVD . . . . .	9
Raccordement des sorties numériques multicanaux . . . . .	10
Raccordement d'un récepteur satellite ou d'un boîtier décodeur numérique . . . . .	10
Raccordement d'autres appareils audio . . . . .	11
A propos du décodeur WMA9 Pro . . . . .	11
Raccordement d'autres appareils vidéo . . . . .	12
Utilisation des prises femelles vidéo en composantes . . . . .	12
Raccordement des antennes . . . . .	13
Utilisation des antennes externes . . . . .	13
Raccordement des enceintes . . . . .	14
Bornes d'enceinte . . . . .	15
Conseils d'installation des enceintes . . . . .	15
Schéma de disposition des enceintes . . . . .	15
Prise secteur . . . . .	16

## 04 Commandes et affichages

Panneau frontal . . . . .	17
Affichage . . . . .	18
Télécommande . . . . .	20

## 05 Écoute de sources à l'aide de votre système

Lecture en mode Auto . . . . .	22
Écoute d'une source en son surround . . . . .	22
Utilisation des effets surround avancés . . . . .	23
Réglage des options d'effet . . . . .	23
Écoute en mode stéréo . . . . .	24
Choix du signal d'entrée . . . . .	24
Utilisation du traitement du canal surround arrière . . . . .	24
Utilisation de l'effet surround arrière virtuel (VSB) . . . . .	25
Midnight et Loudness . . . . .	26
Mode Dialog enhancement . . . . .	26
Utilisation des commandes de tonalité . . . . .	26
Utilisation de la fonction Sound Retriever . . . . .	26
Lecture d'autres sources . . . . .	26
Sélection des entrées analogiques multicanaux . . . . .	26

## 06 Menu de configuration du système

Utilisation du menu de configuration du système . . . . .	27
Réglage de l'enceinte surround arrière . . . . .	27
Réglage manuel des enceintes . . . . .	27
Réglage des enceintes . . . . .	28
Réseau de recouvrement . . . . .	28
Niveau des canaux . . . . .	28
Distance des enceintes . . . . .	29
Menu d'affectation d'entrée . . . . .	29
Menu de configuration Other . . . . .	30
Configuration du contrôle de la plage dynamique . . . . .	30
Réglage mono double . . . . .	30
Réglage de l'atténuateur LFE . . . . .	30

## **07 Utilisation du tuner**

Pour écouter la radio. ....	<b>31</b>
Mémorisation de stations préréglées . . . . .	<b>31</b>
Pour nommer les stations préréglées . . . . .	<b>31</b>
Pour écouter les stations préréglées. . . . .	<b>31</b>

## **08 Pour faire un enregistrement**

Faire un enregistrement audio ou vidéo . . . . .	<b>32</b>
--	-----------

## **09 Autres raccordements**

Configuration de l'enceinte B Second Zone. . . . .	<b>33</b>
Permutation du système d'enceintes . . . . .	<b>33</b>
Bi-amplification de vos enceintes avant. . . . .	<b>34</b>
Bi-câblage de vos enceintes . . . . .	<b>34</b>

## **10 Information complémentaire**

Guide de dépannage . . . . .	<b>35</b>
Réinitialisation de l'appareil principal . . . . .	<b>36</b>
Permutation de l'impédance des enceintes. . . . .	<b>37</b>
Précautions d'usage pour le cordon d'alimentation. . . . .	<b>37</b>
Spécifications . . . . .	<b>37</b>
Nettoyage de l'appareil . . . . .	<b>38</b>

# Chapitre 1:

# Préparatifs

## Vérification des accessoires livrés avec l'appareil

Veillez vérifier que les accessoires suivants sont livrés avec l'appareil:

- Antenne cadre AM
- Antenne filaire FM
- Piles à anode sèche AA IEC R6 (pour confirmer le bon fonctionnement du système) x2
- Télécommande
- Ce mode d'emploi

## Chargement des piles

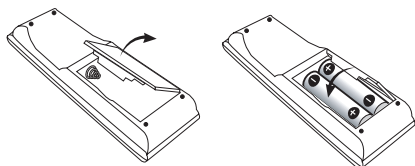

### Important

Une mauvaise utilisation des piles peut provoquer des accidents tels que fuites ou explosions. Veillez observer les recommandations suivantes:

- N'utilisez jamais des piles neuves et usagées dans le même appareil.
- Insérez les piles en respectant les indications de polarité situées à l'intérieur du boîtier.
- Des piles de même forme peuvent avoir des voltages différents. N'utilisez jamais des piles de voltage différent dans le même appareil.
- Au moment d'éliminer les piles usagées, veuillez respecter les réglementations gouvernementales ou les recommandations publiques relatives à la protection de l'environnement en vigueur dans votre pays ou région.

## Portée de la télécommande

La télécommande ne fonctionnera pas correctement:

- Si des obstacles se trouvent entre la télécommande et le capteur de télécommande du récepteur.
- Si le capteur de télécommande est exposé à la lumière directe du soleil ou à un éclairage fluorescent.
- Si le récepteur se trouve à proximité d'un appareil qui émet des rayons infrarouges.
- Si le récepteur reçoit simultanément des signaux en provenance d'une autre télécommande à infrarouges.

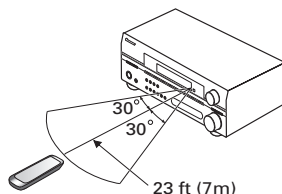

## Installation du récepteur

- Lors de l'installation de l'appareil, assurez-vous que ce dernier est posé sur une surface plane et stable.

N'installez pas l'appareil dans les endroits suivants:

- sur un téléviseur couleur (les images à l'écran pourraient être déformées)
- à proximité d'une platine à cassettes (ou d'un appareil qui produit un champ magnétique). Le son pourrait s'en trouver affecté.
- à la lumière directe du soleil
- à l'humidité
- à des températures extrêmes
- en présence de vibrations ou autres mouvements
- à la poussière
- à la fumée ou aux émanations grasses (cuisine par ex.)

## Chapitre 2:

# Guide en 5 minutes

### Présentation de l'appareil de cinéma à domicile

Le système de cinéma à domicile repose sur l'utilisation de pistes audio multiples qui permettent de créer un son surround, et vous donne ainsi l'impression d'être au centre de l'action ou du concert. La qualité du son surround émise par le système de cinéma à domicile dépend non seulement de la configuration de vos enceintes, mais également de la source et des réglages sonores du récepteur.

Ce récepteur décodera automatiquement des sources Dolby Digital, DTS ou Dolby Surround multicanaux, en fonction de la configuration de vos enceintes. Le plus souvent, vous n'aurez pas à modifier les réglages pour obtenir un son fidèle; ceci dit, les diverses possibilités qui s'offrent à vous (écoute d'un CD avec son surround à canaux multiples par ex.) sont expliquées dans *Écoute de sources à l'aide de votre système* à la page 22.

### Écoute en son surround

Ce récepteur a été conçu en vue d'un réglage le plus simple possible ; ainsi, grâce au guide rapide d'installation suivant, vous devriez pouvoir régler votre appareil en mode surround en un rien de temps. Le plus souvent, vous pouvez laisser votre récepteur sur les réglages par défaut.

- Assurez-vous que tous les raccordements ont été effectués correctement avant de raccorder le récepteur au secteur.

#### 1 Raccordez votre téléviseur et votre lecteur de DVD.

Reportez-vous à la section *Raccordement d'un téléviseur et d'un lecteur de DVD* à la page 9 pour ce faire. Pour bénéficier de l'effet surround, vous devez raccorder le lecteur de DVD au récepteur à l'aide d'un cordon numérique.

#### 2 Raccordez vos enceintes et positionnez-les de sorte à bénéficier d'un son surround optimal.

Consultez *Raccordement des enceintes* à la page 14.

L'emplacement des enceintes aura un effet déterminant sur la qualité du son. Positionnez-les comme indiqué dans l'illustration suivante pour optimiser l'effet de son surround.

Reportez-vous également à la section *Conseils d'installation des enceintes* à la page 15 pour plus d'informations à ce sujet.

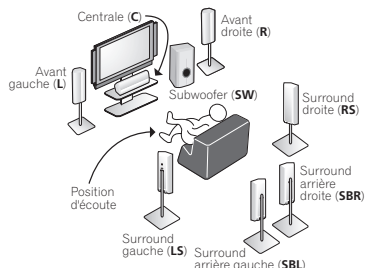

#### 3 Branchez et allumez le récepteur, suivi du lecteur de DVD, du subwoofer et du téléviseur.

Assurez-vous d'avoir bien raccordé la sortie vidéo du téléviseur au récepteur. Veuillez consulter le mode d'emploi du téléviseur en cas de doute.

#### 4 Appuyez sur la touche de réglage rapide QUICK SETUP située sur le panneau frontal pour définir la configuration des enceintes, la taille de la pièce et la position d'écoute.

Utilisez le cadran **MULTI JOG** pour sélectionner **ENTER** et confirmer votre sélection. Consultez *Utilisation de la touche de réglage rapide Quick Setup* ci-dessous pour de plus amples informations à ce sujet.

#### 5 Lancez la lecture d'un DVD et réglez le volume.

Assurez-vous que le message **DVD**, indiquant que l'entrée du lecteur de DVD est sélectionnée, s'affiche sur le récepteur. Si ce n'est pas le cas, appuyez sur la touche **DVD** de la télécommande pour régler le récepteur sur l'entrée du lecteur de DVD.

Vous avez la possibilité de sélectionner d'autres options sonores. Veuillez consulter *Écoute de sources à l'aide de votre système* à la page 22 pour obtenir de plus amples informations à ce sujet.<sup>1</sup> Reportez-vous également à la section *Menu de configuration du système* à la page 27 pour plus d'options de configuration.

#### Remarque

<sup>1</sup> En fonction de votre lecteur de DVD ou des disques sources, il est possible que vous n'obteniez qu'un son stéréo deux canaux numérique et analogique. Si tel est le cas, le mode d'écoute doit être réglé sur **STANDARD** (ceci devrait déjà être fait—sinon, consultez *Écoute d'une source en son surround* à la page 22) si vous désirez obtenir un son surround multicanaux.

## Utilisation de la touche de réglage rapide Quick Setup

La touche Quick Setup vous permet de mettre en marche votre système en appuyant sur un minimum de touches. Le récepteur définit automatiquement les réglages nécessaires lorsque vous avez sélectionné la configuration des enceintes, la taille de la pièce et la position d'écoute.

Si vous désirez procéder à des réglages plus spécifiques, reportez-vous à la section *Menu de configuration du système* à la page 27.

Utilisez les touches de commande du panneau frontal pour exécuter les opérations suivantes:

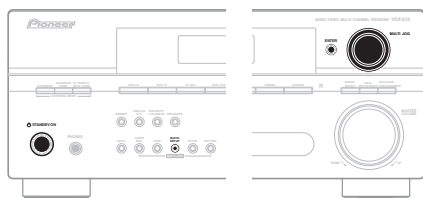

**1** Si le récepteur est éteint, appuyez sur **STANDBY/ON** pour le mettre sous tension.

**2** Appuyez sur la touche **QUICK SETUP**.

**3** Utilisez le cadran **MULTI JOG** pour choisir le réglage du subwoofer.

Sélectionnez **YES** ou **NO**, selon si vous avez ou non raccordé un subwoofer.

**4** Appuyez sur la touche **ENTER**.

**5** Utilisez le cadran **MULTI JOG** pour définir la configuration des enceintes.

Si vous avez sélectionné **YES** comme réglage du subwoofer à l'étape 3, les choix suivants s'offrent à vous :

**2.1ch – 3.1ch – 4.1ch – 5.1ch – 6.1ch – 7.1ch**

Si vous avez sélectionné **NO** comme réglage du subwoofer à l'étape 3, les choix suivants s'offrent à vous :

**2.0ch – 3.0ch – 4.0ch – 5.0ch – 6.0ch – 7.0ch**

- Consultez le tableau ci-dessous pour définir la configuration des enceintes qui correspond à votre système.

	Enceintes avant	Enceinte centrale	Enceintes surround	Enceintes surr. arrière	Sub Woofer
<b>2.0 ch</b>	✓				
<b>2.1 ch</b>	✓				✓
<b>3.0 ch</b>	✓	✓			
<b>3.1 ch</b>	✓	✓			✓
<b>4.0 ch</b>	✓		✓		
<b>4.1 ch</b>	✓		✓		✓
<b>5.0 ch</b>	✓	✓	✓		
<b>5.1 ch</b>	✓	✓	✓		✓
<b>6.0 ch</b>	✓	✓	✓	(1 enceinte)	
<b>6.1 ch</b>	✓	✓	✓	(1 enceinte)	✓
<b>7.0 ch</b>	✓	✓	✓	(2 enceintes)	
<b>7.1 ch</b>	✓	✓	✓	(2 enceintes)	✓

**6** Appuyez sur la touche **ENTER**.

**7** Utilisez le cadran **MULTI JOG** pour définir la taille de la pièce.

En fonction de la distance entre vos enceintes et la position d'écoute, sélectionnez Small (petite), Medium (moyenne) ou Large (grande) (**S**, **M** ou **L**), **M** correspondant à une pièce de taille moyenne.

**8** Appuyez sur la touche **ENTER**.

**9** Utilisez le cadran **MULTI JOG** pour définir votre position d'écoute.

Vous avez le choix entre les options suivantes:

- FWD** – Si votre position d'écoute est plus proche des enceintes avant que des enceintes surround
- MID** – Si votre position d'écoute est à égale distance des enceintes avant et des enceintes surround
- BACK** – Si votre position d'écoute est plus proche des enceintes surround que des enceintes avant

**10** Appuyez sur **ENTER** pour confirmer votre configuration.

La fenêtre affiche la configuration des enceintes, la taille de la pièce et la position d'écoute que vous avez sélectionnées.

# Chapitre 3:

# Raccordements

## Raccordements des câbles

Veillez à ne pas plier les câbles par dessus l'appareil (conformément à l'illustration). Dans ce cas, le champ magnétique produit par les transformateurs de l'appareil pourrait provoquer le ronflement des enceintes.

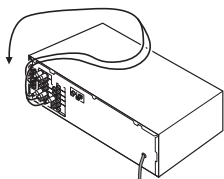

### Important

- Avant tout raccordement ou toute modification de raccordement, mettez l'appareil hors tension et débranchez le cordon d'alimentation de la prise secteur.
- Avant de débrancher le cordon d'alimentation, mettez l'appareil en veille.

## Câbles audio analogiques

Utilisez des câbles phono stéréo RCA pour raccorder les appareils audio analogiques. Ces câbles sont le plus souvent rouges et blancs ; les fiches rouges doivent être raccordées aux bornes R (côté droit) et les fiches blanches aux bornes L (côté gauche).

Câbles audio analogiques

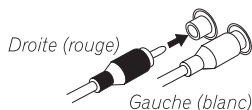

## Câbles audio numériques

Les câbles audio numériques coaxiaux ou les câbles optiques disponibles dans le commerce doivent être utilisés pour raccorder les appareils numériques au récepteur.<sup>1</sup>

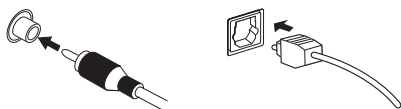

Cordon audio numérique coaxial Câbles optiques

## Câbles vidéo

### Câbles vidéo RCA standard

Ces câbles sont couramment utilisés pour les raccordements vidéo et ils sont indispensables pour tout raccordement à des bornes vidéo composites. Des fiches jaunes les distinguent des câbles audio.



Câbles vidéo RCA standard

### Câbles vidéo en composantes

Les câbles vidéo en composantes permettent d'obtenir la meilleure reproduction couleur possible de votre source vidéo. Le signal couleur de votre téléviseur regroupe le signal de luminance (**Y**) et la couleur (**P<sub>B</sub>**, les signaux **P<sub>R</sub>**) et la sortie. Les interférences entre les signaux sont ainsi évitées.

Câbles vidéo en composantes

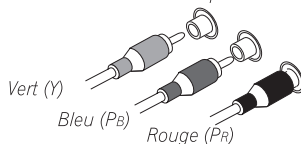

### Remarque

<sup>1</sup> • Lors du raccordement des câbles optiques, prenez soin de ne pas endommager le volet de protection de la prise optique au moment d'insérer la fiche.

• Si vous devez entreposer le câble optique, enroulez-le sans serrer. Vous pourriez endommager le câble en l'enroulant de façon trop serrée.

• Vous pouvez également utiliser un câble vidéo RCA standard pour les raccordements numériques coaxiaux.

## Raccordement d'un téléviseur et d'un lecteur de DVD

Cette page décrit la façon de raccorder votre lecteur de DVD et votre téléviseur au récepteur.

### 1 Raccordez la sortie audio numérique coaxiale de votre lecteur de DVD à l'entrée DIGITAL COAX 1 (DVD/LD) du récepteur.

Utilisez un câble audio numérique coaxial pour ce raccordement.<sup>1</sup>

### 2 Raccordez la sortie vidéo composite et les sorties audio stéréo numériques<sup>2</sup> de votre lecteur de DVD aux entrées DVD/LD du récepteur.

Utilisez un câble vidéo RCA standard<sup>3</sup> et un câble phono RCA stéréo pour ce raccordement.

- Si votre lecteur de DVD est équipé de sorties numériques multicanaux, consultez *Raccordement des sorties numériques multicanaux* ci-dessous pour obtenir des informations sur la façon d'effectuer les raccordements.

### 3 Raccordez les sorties audio numériques de votre téléviseur aux entrées TV/SAT du récepteur.

Le son pourra alors être émis par le syntoniseur intégré de votre téléviseur. Utilisez un câble phono RCA stéréo dans ce but.

- Si votre téléviseur est équipé d'un décodeur numérique intégré, vous pouvez également raccorder une sortie audio numérique optique du téléviseur à l'entrée **DIGITAL OPT 1 (CD)** du récepteur. Utilisez un câble optique pour ce raccordement.<sup>4</sup>

### 4 Raccordez la prise jack vidéo MONITOR OUT du récepteur à une entrée vidéo de votre téléviseur.

Utilisez un câble vidéo RCA standard pour le raccordement à la prise jack vidéo composite.<sup>5</sup>

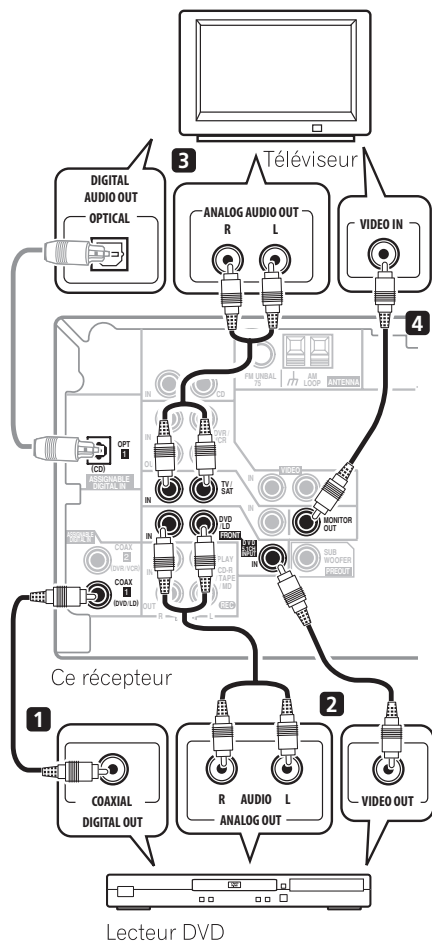

#### Remarque

1 Si votre lecteur de DVD ne possède qu'une sortie numérique optique, elle peut être raccorder à l'entrée optique du récepteur à l'aide d'un câble optique. Lors du réglage du récepteur, vous devez lui indiquer l'entrée que vous avez utilisée pour raccorder le lecteur (reportez-vous à la section *Menu d'affectation d'entrée* à la page 29).

2 Ce raccordement vous permettra de faire des enregistrements numériques à partir de votre lecteur de DVD.

3 Si votre lecteur est également équipé d'une sortie vidéo en composantes, vous pouvez aussi la raccorder. Consultez *Utilisation des prises femelles vidéo en composantes* à la page 12.

4 Dans ce cas, vous devrez indiquer au récepteur l'entrée numérique que vous avez raccorder au téléviseur (reportez-vous à la section *Menu d'affectation d'entrée* à la page 29).

5 Reportez-vous à la section *Utilisation des prises femelles vidéo en composantes* à la page 12 pour utiliser les sorties vidéo en composantes pour raccorder le récepteur à votre téléviseur.

## Raccordement des sorties numériques multicanaux

Votre lecteur de DVD peut être pourvu de sorties numériques à 5.1 canaux pour la lecture de DVD audio et de SACD. Dans ce cas, vous pouvez les raccorder aux entrées multicanaux du récepteur comme indiqué sur l'illustration ci-dessous.<sup>1</sup>

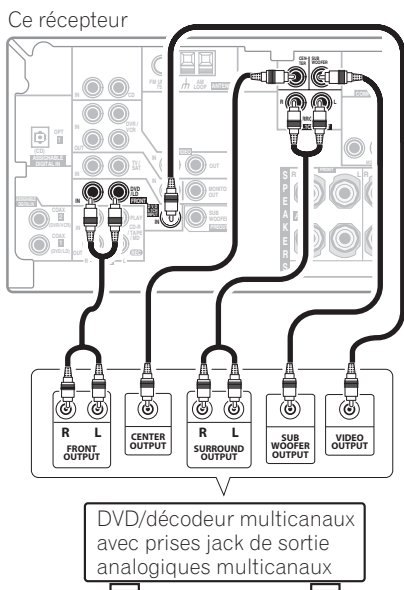

## Raccordement d'un récepteur satellite ou d'un boîtier décodeur numérique

Les récepteurs satellites et par câble, ainsi que les syntoniseurs de téléviseur numérique terrestre sont tous des exemples de ce que l'on appelle boîtiers décodeurs.

### 1 Raccordez un ensemble de sorties audio/vidéo du boîtier décodeur aux entrées TV/SAT AUDIO et VIDEO du récepteur.<sup>2</sup>

Utilisez un câble phono RCA stéréo pour le raccordement audio et un câble vidéo RCA standard pour le raccordement vidéo.<sup>3</sup>

### 2 Si votre boîtier décodeur possède une sortie numérique, raccordez-la à une entrée numérique de ce récepteur.

L'exemple ci-dessous illustre un raccordement optique vers l'entrée **DIGITAL OPT 1 (CD)**.<sup>4</sup>

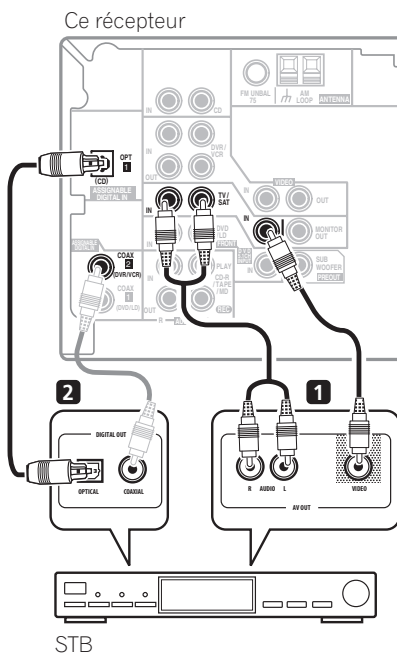

### Remarque

1 L'entrée multicanal peut être utilisée uniquement si **DVD 5.1 ch** est sélectionné (voir page 26).

2 Si votre téléviseur est déjà raccordé aux entrées **TV/SAT**, choisissez alors une autre entrée. Cependant, vous devrez vous rappeler l'entrée à laquelle vous avez raccordé le boîtier décodeur.

3 Reportez-vous à la section *Utilisation des prises femelles vidéo en composants* à la page 12 si votre boîtier décodeur possède également une sortie vidéo en composants.

4 Dans ce cas, vous devrez indiquer au récepteur l'entrée numérique que vous avez raccordée au téléviseur (reportez-vous à la section *Menu d'affectation d'entrée* à la page 29).



## Raccordement d'autres appareils audio

Le nombre et le type de raccordement dépendent des appareils que vous désirez raccorder.<sup>1</sup> Suivez les étapes ci-dessous pour raccorder un lecteur CD-R, MD, DAT, un magnéscope ou tout autre appareil audio.

### 1 Si votre appareil est équipé d'une sortie numérique, raccordez-la à une entrée numérique du récepteur.

L'exemple ci-dessous montre un raccordement optique vers l'entrée **DIGITAL OPT 1 (CD)**.

### 2 Si nécessaire, raccordez les sorties audio numériques de l'appareil à un groupe d'entrées audio libres du récepteur.

Ce type de raccordement devra être réalisé pour les appareils sans sortie numérique, ou si vous désirez enregistrer à partir d'un appareil numérique. Utilisez un câble phono RCA stéréo comme indiqué ci-dessous.

### 3 Dans le cas d'un magnéscope, raccordez les sorties audio analogiques (REC) aux entrées audio analogiques du magnéscope.

L'exemple montre un raccordement analogique à la prise jack de la sortie analogique du lecteur de **CD-R/TAPE/MD** à l'aide d'un câble phono RCA stéréo.

Ce récepteur

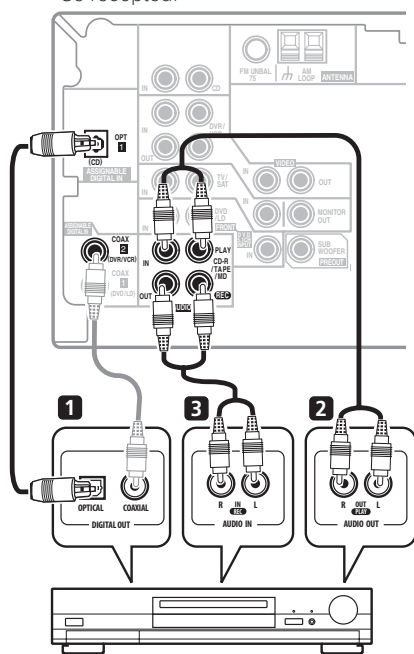

CD-R, MD, DAT, magnéscope, etc.

## A propos du décodeur WMA9 Pro

Cet appareil possède un décodeur WMA9 Pro (Windows Media<sup>®</sup> Audio 9 Professional) intégré ; il est donc possible de lire des supports audio WMA9 Pro encodés grâce à un raccordement numérique coaxial ou optique si un lecteur compatible avec le système WMA9 Pro est raccordé. Cependant, les appareils raccordés (lecteur de DVD, boîtier décodeur, etc.) doivent pouvoir envoyer des signaux audio au format WMA9 Pro par une sortie numérique coaxiale ou optique.



*Microsoft, Windows Media<sup>®</sup> et le logo Windows sont des marques commerciales, ou des marques déposées de Microsoft Corporation aux Etats-Unis et/ou dans le reste du monde.*

### Remarque

<sup>1</sup> Pensez à raccorder les appareils numériques aux prises femelles audio analogiques si vous désirez enregistrer à partir d'appareils numériques (lecteur MD par ex.) vers des appareils analogiques et réciproquement.

## Raccordement d'autres appareils vidéo

Ce récepteur est muni d'entrées et de sorties audio/vidéo adaptées au raccordement de magnétoscopes (VCR), graveurs de DVD et de disques durs (HDD) analogiques ou numériques.

### 1 Raccordez un groupe de sorties audio/vidéo du magnéscope/graveur aux entrées DVR/VCR AUDIO et VIDEO du récepteur.

Utilisez un câble phono RCA stéréo pour le raccordement audio et un câble vidéo RCA standard pour le raccordement vidéo.

### 2 Raccordez un groupe d'entrées audio/vidéo du magnéscope/graveur aux sorties DVR/VCR AUDIO et VIDEO du récepteur.

Utilisez un câble phono RCA stéréo pour le raccordement audio et un câble vidéo RCA standard pour le raccordement vidéo.

### 3 Si votre appareil vidéo est équipé d'une sortie audio numérique, raccordez-la à une entrée numérique du récepteur.

L'exemple montre un magnéscope/graveur raccordé à l'entrée **DIGITAL COAX 2 (DVR/VCR)**.<sup>1</sup>

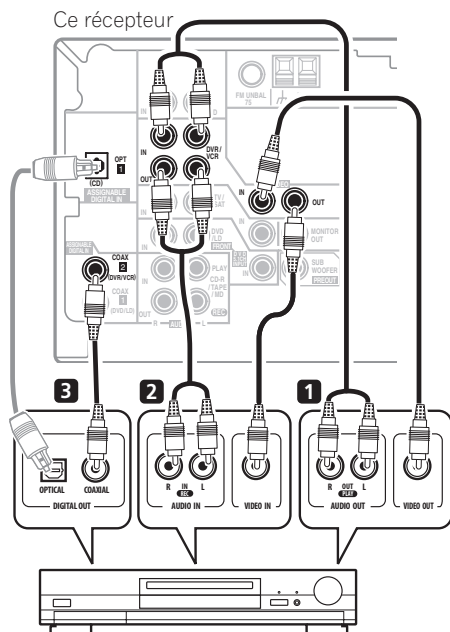

VCR, DVR, Lecteur LD, etc.

## Utilisation des prises femelles vidéo en composantes

Les prises femelles vidéo en composantes offrent généralement une qualité d'image supérieure aux prises vidéo composites. De plus, la fonction de balayage progressif permet d'obtenir des images extrêmement stables et sans scintillement (si la source et le téléviseur sont compatibles). Consultez les modes d'emploi de votre téléviseur et de votre appareil source pour vous assurer qu'ils sont compatibles avec la fonction de balayage progressif.



### Important

- Si vous raccordez un appareil source au récepteur via une entrée vidéo en composantes, votre téléviseur doit également être raccordé aux prises jack **COMPONENT VIDEO MONITOR OUT** du récepteur.

### Remarque

<sup>1</sup> Si votre appareil vidéo ne possède pas de sortie audio numérique, ignorez cette étape. Si votre appareil vidéo ne possède qu'une sortie numérique optique, elle peut être raccordée à l'entrée optique du récepteur à l'aide d'un câble optique. Lors du réglage du récepteur, vous devrez lui indiquer à quelle entrée l'appareil a été raccordé (consultez *Menu d'affectation d'entrée* à la page 29).

**1 Raccordez les sorties vidéo de votre appareil source à un groupe d'entrées vidéo en composantes du récepteur.**

Utilisez un câble vidéo en composantes trois voies.

**2 Si nécessaire, affectez les entrées vidéo en composantes aux entrées de la source que vous venez de raccorder.**

Cette étape doit être exécutée uniquement si vos raccordements ne respectent pas les raccordements par défaut suivants:

- COMP 1 – DVD
- COMP 2 – TV

Consultez *Affectation des entrées de l'appareil vidéo* à la page 29.

**3 Raccordez les prises femelles COMPONENT VIDEO MONITOR OUT du récepteur aux entrées vidéo en composantes de votre téléviseur ou écran d'ordinateur.**

Utilisez un câble vidéo en composantes trois voies.

## Raccordement des antennes

Raccordez l'antenne cadre AM et l'antenne filaire FM comme indiqué ci-dessous. Pour améliorer la réception et la qualité du son, raccordez les antennes externes (consultez *Utilisation des antennes externes* ci-dessous).

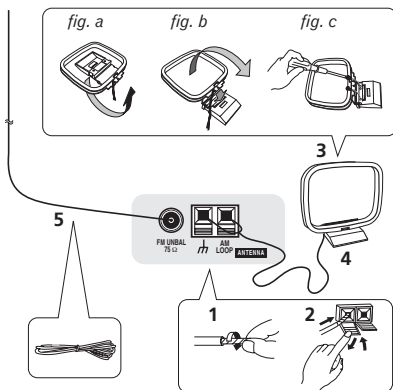

**1 Retirez les écrans protecteurs des deux fils de l'antenne AM.**

**2 Poussez sur les languettes pour les ouvrir, puis insérez complètement un fil dans chaque borne avant de relâcher les languettes pour mettre en place les fils de l'antenne AM.**

**3 Reliez l'antenne cadre AM au pied joint.**

Pour relier le pied à l'antenne, courbez-le dans le sens indiqué par la flèche (fig. a), puis attachez le cadre sur le pied (fig. b).

- Si vous projetez de monter l'antenne AM sur le mur ou sur une autre surface, fixez le pied avec des vis (fig. c) avant d'attacher le cadre au pied. Assurez-vous que la réception est claire.

**4 Placez l'antenne AM sur une surface plane en l'orientant vers une direction qui offre la meilleure réception.**

**5 Raccordez l'antenne filaire FM de la même manière que pour l'antenne cadre AM.**

Pour de meilleurs résultats, déroulez l'antenne FM et fixez-la sur un mur ou sur un encadrement de porte. Tendez-la, elle ne doit pas être enroulée.

## Utilisation des antennes externes

### Pour améliorer la réception FM

Utilisez un connecteur de type F pour raccorder une antenne FM externe.

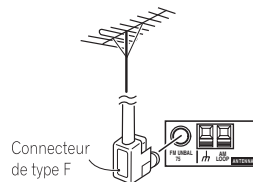

### Pour améliorer la réception AM

Raccordez un fil métallique à revêtement vinyle d'une longueur de 5 à 6 m (15-18 pieds) à la borne de l'antenne AM sans débrancher l'antenne cadre AM fournie.

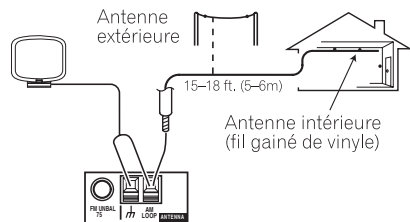

Pour obtenir la meilleure réception possible, fixez ce fil métallique horizontalement, à l'extérieur.

## Raccordement des enceintes

Une configuration complète de huit enceintes (subwoofer inclus) est illustrée ci-dessous; cependant, la configuration à domicile peut varier. Raccordez tout simplement vos enceintes de la façon suivante: Le récepteur fonctionnera avec seulement deux enceintes stéréo (les enceintes avant sur le schéma), mais il est recommandé d'en utiliser au moins trois; une configuration complète de huit enceintes est cependant idéale pour la production du son surround. Si vous n'utilisez pas de subwoofer, modifiez le réglage des enceintes avant (consultez *Réglage des enceintes* à la page 28) sur **LARGE**.

Veillez à raccorder l'enceinte droite à la borne droite et l'enceinte gauche à la borne gauche. Assurez-vous également que les bornes positive et négative (+/-) du récepteur sont reliées aux bornes positive et négative des enceintes.<sup>1</sup> Vous pouvez utiliser des enceintes d'une impédance nominale de 6 à 16Ω (veuillez consulter *Permutation de l'impédance des enceintes* à la page 37 si vos enceintes ont une impédance inférieure à 8Ω).

Assurez-vous que tous les branchements ont été effectués correctement avant de raccorder cet appareil au secteur.

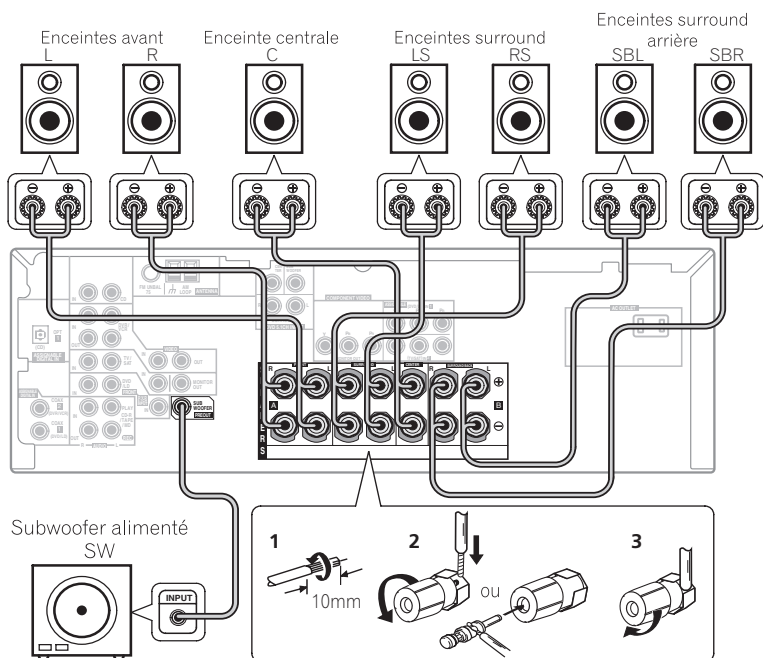

**1 Torsadez ensemble les brins de fil dénudés.**

**2 Libérez la borne de l'enceinte et insérez-y le fil.**

• Les bornes des enceintes acceptent aussi les fiches banane simples.

**3 Refermez la borne.**

### Remarque

<sup>1</sup> Si vous utilisez une seule enceinte surround arrière, raccordez-la à la borne gauche (L) surround arrière.

## Bornes d'enceinte

Assurez-vous que tous les brins de fil dénudés du câble d'enceinte sont torsadés ensemble et insérés complètement dans la borne de l'enceinte. Si un brin de fil dénudé touche le panneau arrière au moment de la mise sous tension de l'appareil, l'alimentation pourrait se couper par mesure de sécurité. Utilisez un câble d'enceinte de bonne qualité pour raccorder les enceintes au récepteur.

### Attention

- Les bornes d'enceinte peuvent présenter un danger lorsque l'appareil est sous tension. Pour prévenir tout risque de choc électrique lors du raccordement ou du débranchement des câbles d'enceinte, débranchez le câble d'alimentation.

## Conseils d'installation des enceintes

Les enceintes sont généralement conçues pour être placées à un endroit précis. Certaines sont conçues pour être posées à même le sol, alors que d'autres doivent être placées sur des pieds pour produire une qualité sonore irréprochable. Certaines doivent être placées à proximité d'un mur; d'autres loin des murs. Les quelques conseils ci-après vous permettront d'obtenir une qualité sonore excellente ; cependant, pour utiliser vos enceintes au mieux, vous devriez également suivre les recommandations du fabricant relatives à l'installation des enceintes que vous avez choisies.

- Placez les enceintes avant gauche et avant droite à égale distance du téléviseur.
- Lorsque vous placez des enceintes à proximité du téléviseur, nous vous recommandons d'utiliser des enceintes protégées contre les interférences électromagnétiques de façon à éviter ainsi la décoloration de l'image lorsque le téléviseur est allumé. Si vous ne possédez pas d'enceintes protégées contre les interférences électromagnétiques et si vous remarquez une décoloration de l'image, éloignez les enceintes du téléviseur.

- Placez l'enceinte centrale au-dessus ou en dessous du téléviseur de sorte que le son du canal central semble provenir de l'écran du téléviseur.
- Si possible, placez les enceintes surround légèrement au-dessus du niveau des oreilles des spectateurs.
- Essayez de placer les enceintes surround à la même distance de la position d'écoute que les enceintes avant et centrale. Sinon, l'effet de son surround sera affaibli.
- Pour obtenir le meilleur son surround possible, installez vos enceintes conformément à l'illustration ci-dessous. Assurez-vous que toutes les enceintes sont sécurisées afin d'éviter des accidents d'une part et améliorer la qualité du son d'autre part.

### Attention

- Si vous choisissez d'installer l'enceinte centrale sur le téléviseur, veillez à la fixer avec du mastic, ou de quelque façon que ce soit, afin de réduire le risque de détérioration ou de blessure si l'enceinte venait à tomber du téléviseur en raison d'un choc externe comme un tremblement de terre par exemple.
- Assurez-vous qu'aucun fil d'enceinte dénudé ne touche le panneau arrière, le récepteur pourrait se mettre automatiquement hors tension.

## Schéma de disposition des enceintes

Les illustrations suivantes montrent des configurations d'enceinte à 6.1 et 7.1 canaux.

### Vue en 3D de la configuration des enceintes 6,1 channel



## Vue en 3D de la configuration des enceintes 7,1 channel



## Vue d'ensemble de la configuration des enceintes

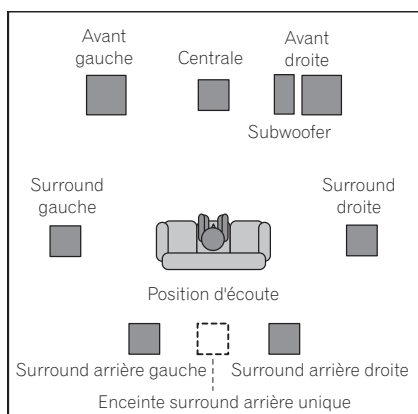

## Prise secteur

L'alimentation fournie par cette prise est disponible ou non au moyen de l'interrupteur du récepteur. La consommation électrique totale de tout équipement raccordé au secteur ne devrait pas dépasser 100 W (0,8 A).

- Lorsqu'il n'est pas utilisé, cet appareil doit être débranché en retirant le câble d'alimentation de la prise secteur (pendant les vacances par ex.).

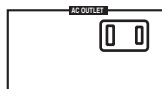

### **Attention**

- *Ne raccordez pas de téléviseur, écran d'ordinateur, chauffage d'appoint ou appareil similaire sur la même prise secteur que l'appareil.*
- *Ne raccordez pas d'appareils électriques à haute consommation sur la même prise secteur afin d'éviter tout risque de surchauffe et donc d'incendie. Ceci pourrait également provoquer le dysfonctionnement du récepteur.*
- *Etant donné qu'un subwoofer ou amplificateur peut dépasser les 100 W maximum de consommation lorsque le volume est élevé, ce type d'appareil ne doit pas être raccordé à la même prise secteur que le récepteur.*

# Commandes et affichages

## Panneau frontal

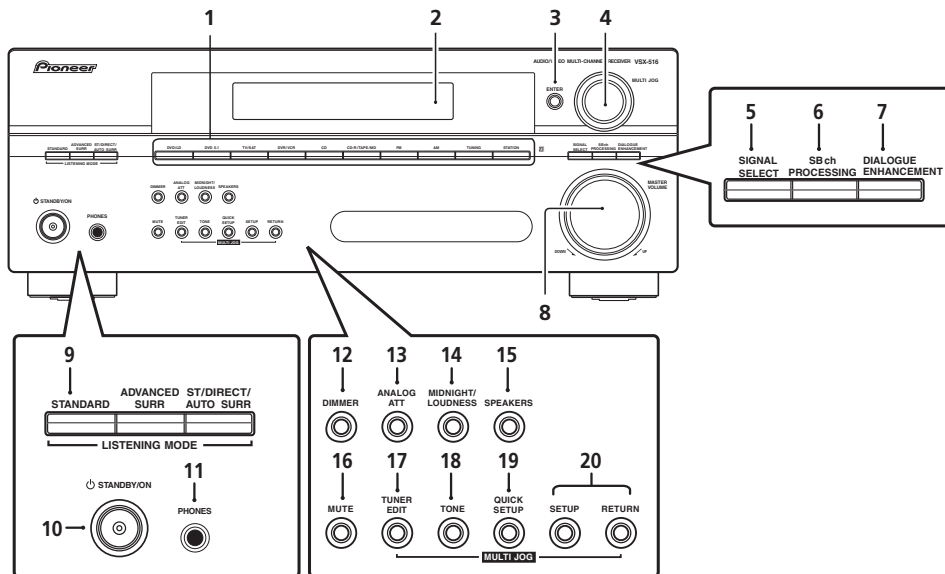

### 1 Touches de sélection d'entrée

Permet de sélectionner une source d'entrée.

### 2 Ecran à caractères

Consultez *Affichage* à la page 18.

### 3 ENTER

### 4 Cadran MULTI JOG

Ce cadran **MULTI JOG** permet d'exécuter un certain nombre d'opérations. Utilisez-le pour sélectionner certaines options après avoir appuyé sur les touches **MULTI JOG**.

### 5 SIGNAL SELECT

Permet de sélectionner un signal d'entrée (page 24).

### 6 SB ch PROCESSING

Permet de sélectionner l'option de canal arrière surround (page 24) ou (si les enceintes arrière surround ne sont pas disponibles), le mode Virtual Surround Back (VSB) (page 25).

### 7 DIALOGUE ENHANCEMENT

Cette touche permet de mettre les dialogues en relief lorsque vous regardez un programme de télévision ou un film (page 26).

### 8 MASTER VOLUME

### 9 Touches LISTENING MODE

#### STANDARD

Appuyez sur ces touches pour accéder au décodage standard et naviguer entre les nombreuses options **Pro Logic II** et **Neo:6** (page 22).

#### ADVANCED SURR

Permet de naviguer entre les divers modes surround. (page 23).

#### ST/DIRECT/AUTO SURR

Permet de naviguer entre la lecture en mode direct et stéréo. La lecture en mode direct contourne les commandes de tonalité afin d'obtenir une reproduction

extrêmement fidèle de la source. (page 24).  
Permet également de sélectionner le mode Auto Surround (*Lecture en mode Auto* à la page 22).

## 10 **STANDBY/ON**

### 11 **Prise PHONES**

Utilisez une prise jack pour raccorder un casque d'écoute (lorsqu'il est raccordé, les enceintes n'émettent aucun son).

### 12 **DIMMER**

Permet d'obscurcir ou d'éclaircir l'affichage.

### 13 **ANALOG ATT**

Permet d'atténuer (de réduire) le niveau d'un signal d'entrée analogique pour éviter toute distorsion.

### 14 **MIDNIGHT/LOUDNESS**

Permet de sélectionner le mode d'écoute Midnight/Loudness (page 26).

### 15 **SPEAKERS**

Permet de modifier le système d'enceintes (page 33) et le réglage de l'impédance (page 37).

## 16 **MUTE**

### 17 **TUNER EDIT**

Permet de mémoriser/nommer des stations de radio à rappeler (page 31).

### 18 **TONE**

Appuyez sur cette touche pour accéder aux commandes des graves et des aigus que vous pourrez ensuite régler à l'aide du cadran **MULTI JOG** (page 26).

### 19 **QUICK SETUP**

Voir *Utilisation de la touche de réglage rapide Quick Setup* à la page 7.

## 20 **Commandes du menu de configuration du système**

### **SETUP**

Utilisez le cadran **MULTI JOG** pour accéder au menu de configuration du système (page 27).

### **RETURN**

Permet de confirmer et de quitter le menu affiché.

## Affichage

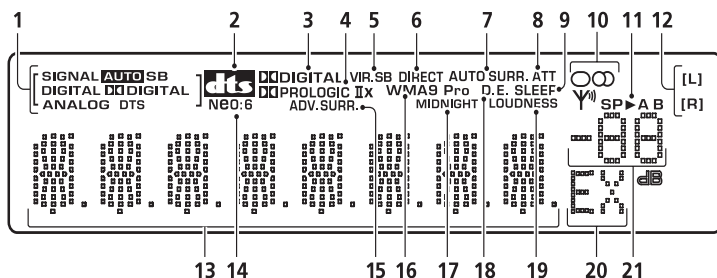

### 1 **Indicateurs SIGNAL SELECT**

Ils s'allument pour indiquer le type de signal d'entrée affecté à l'appareil concerné:

#### **AUTO**

S'allume lorsque le signal **AUTO** est sélectionné.

#### **SB**

En fonction de la source, cet affichage s'allume lorsqu'un signal à encodage de canal surround arrière est détecté.

### **DIGITAL**

S'allume lorsqu'un signal audio numérique est détecté.

#### **DTS**

S'allume lorsqu'une source comportant des signaux audio DTS encodés est détectée.

#### **DIGITAL**

S'allume lorsqu'un signal Dolby Digital encodé est détecté.



**ANALOG**

S'allume lorsqu'un signal numérique est détecté.



**2** 

Lorsque le récepteur est en mode **STANDARD**, cet affichage s'allume pour indiquer le décodage d'un signal DTS multicanaux.

**3** 

Lorsque le récepteur est en mode **STANDARD**, cet affichage s'allume pour indiquer le décodage d'un signal Dolby Digital multicanaux.

**4** 

Lorsque le mode Pro Logic II (**STANDARD**) du récepteur est activé,  **PRO LOGIC II x** s'allume pour indiquer le décodage Pro Logic II.  **PRO LOGIC II x** s'allume pour indiquer le décodage Pro Logic II x (reportez-vous à la section *Écoute d'une source en son surround* à la page 22 pour de plus amples informations à ce sujet).

**5** **VIR.SB**

S'allume pendant le traitement de l'effet surround arrière virtuel (page 25).

**6** **DIRECT**

S'allume lors de la lecture de la source en mode direct. La lecture en mode direct contourne les commandes de tonalité afin d'obtenir une reproduction extrêmement fidèle de la source.

**7** **AUTO SURR.**

S'allume lorsque l'option Auto Surround est sélectionnée (consultez *Lecture en mode Auto* à la page 22).

**8** **ATT**

S'allume lorsque l'option **ANALOG ATT** (entrée ATT) est utilisée pour atténuer (réduire) le niveau du signal d'entrée analogique.

**9** **SLEEP**

S'allume lorsque le récepteur est en mode minuterie de veille.

**10 Indicateurs du Syntoniseur** / **MONO**

S'allume lorsque le mode mono est sélectionné à l'aide de la touche **MPX**.

 / **STEREO**

S'allume lorsque la bande d'émission FM stéréo est captée en mode stéréo auto.

 / **TUNED**

S'allume lorsqu'une fréquence radio est captée.

**11 Indicateur d'enceinte**

S'allume pour indiquer le système d'enceintes utilisé, **A** et/ou **B** (page 33).

**12 Indicateurs Sound Retriever**

S'allument lorsque l'option Sound Retriever est sélectionnée (page 26).

**13 Ecran à caractères****14 Neo:6**

Lorsque le récepteur est en mode Neo:6 (**STANDARD**), cet affichage s'allume pour indiquer le traitement de signaux Neo:6.

**15 ADV.SURR (Advanced Surround)**

S'allume lorsqu'un des modes Advanced Surround a été sélectionné.

**16 WMA9 Pro**

S'allume pour indiquer le décodage d'un signal WMA9 Pro.

**17 MIDNIGHT**

S'allume pendant l'écoute Midnight (page 26).

**18 D.E.**

S'allume lorsque l'option Dialog Enhancement (enrichissement du dialogue) (**DIALOG E**) est sélectionnée (page 26).

**19 LOUDNESS**

S'allume lorsque Loudness (contour) est sélectionné (page 26).

**20 EX**

S'allume lorsqu'un signal EX Surround Dolby Digital encodé est détecté.

**21 Niveau du volume principal**

## Télécommande

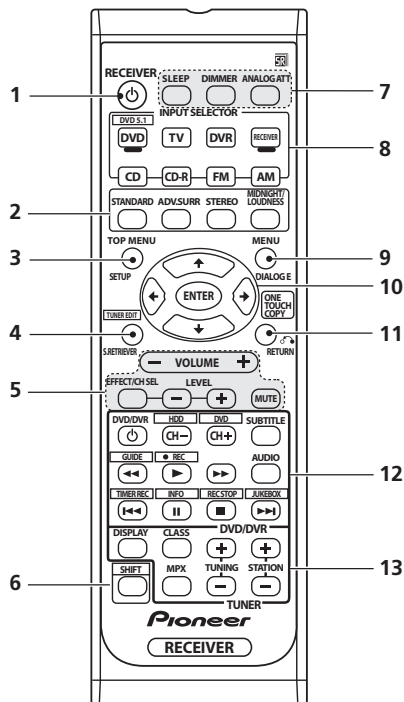

### 1 RECEIVER

Cette touche permet d'allumer le récepteur et de le mettre en veille.

### 2 Touches Mode d'écoute

#### STANDARD

Appuyez sur ces touches pour accéder au décodage standard et naviguer entre les nombreuses options **DD** Pro Logic II et Neo:6 (page 22).

#### ADV.SURR

Permet de naviguer entre les divers modes surround. (page 23).

#### STEREO

Permet de naviguer entre la lecture en mode direct et stéréo (page 24). Permet également de sélectionner le mode Auto Surround (*Lecture en mode Auto* à la page 22).

#### MIDNIGHT/LOUDNESS

Permet de sélectionner le mode d'écoute Midnight ou Loudness (page 26).

### 3 TOP MENU

Affiche le menu 'supérieur' d'un DVD.

### SETUP

Appuyez pour accéder au menu de configuration du système (page 27).

### 4 S. RETRIEVER

Appuyez sur cette touche pour restaurer un son de qualité CD vers des sources audio compressées (page 26).

### TUNER EDIT\*

Permet de mémoriser/nommer des stations de radio à rappeler (page 31). Joue également le rôle du bouton **SETUP** pour les lecteurs de DVD/DVR.

### 5 Touches RECEIVER CONTROL

#### VOLUME +/-

Permet de régler le volume d'écoute.

#### EFFECT/CH SEL

Appuyez sur cette touche plusieurs fois pour sélectionner un canal, puis sur **LEVEL +/-** pour régler le niveau sur (page 28). Cette commande règle également le niveau des effets Advanced Surround sur ainsi que les paramètres Dolby Pro Logic IIx Music et Neo:6 Music (page 23). Vous pouvez appuyer sur les touches **LEVEL +/-** pour effectuer ces réglages.

#### LEVEL +/-

Appuyez sur ces touches pour régler l'effet et le niveau des canaux.

#### MUTE

Permet de couper/restaurer le son.

### 6 SHIFT

Appuyez sur cette touche pour accéder aux commandes « encadrées » (situées au-dessus des touches) de la télécommande. Ces touches sont indiquées par un astérisque (\*) dans cette section.

### 7 SLEEP

Appuyez sur cette touche pour modifier le délai qui s'écoule avant que le récepteur ne passe en mode veille (**30 min – 60 min – 90 min – Off**). Vous pouvez vérifier le temps restant avant le passage en mode veille en appuyant une fois sur la touche **SLEEP**.

#### DIMMER

Permet d'obscurcir ou d'éclaircir l'affichage.

## ANALOG ATT

Permet d'atténuer (de réduire) le niveau d'un signal d'entrée analogique pour éviter toute distorsion.

## 8 Touches INPUT SELECTOR

Appuyez sur l'une de ces touches pour sélectionner une source d'entrée.

### DVD/DVR

Appuyez sur cette touche pour utiliser les commandes DVD/DVR de la télécommande.

### RECEIVER

Appuyez sur cette touche pour utiliser les commandes du récepteur de la télécommande. Utilisez également ces touches pour régler le son surround de votre récepteur (page 27).

## 9 MENU

Permet d'afficher le menu du DVD/disques vidéo. Permet également d'afficher les menus du téléviseur.

### DIALOG E

Cette touche permet de mettre les dialogues en relief lorsque vous regardez un programme de télévision ou un film (page 26).

## 10 ↑↓←→/ENTER

Utilisez les touches fléchées pour régler votre système de son surround (page 27). Ces touches sont également utilisées pour les menus DVD.

## 11 RETURN

Permet de confirmer et de quitter l'écran du menu affiché.

### ONE TOUCH COPY\*

Permet de copier le titre en cours de lecture du DVD sur le disque dur et inversement.

## 12 Touches de commande de DVD/DVR

Utilisez ces touches pour commander un lecteur ou un enregistreur de DVD Pioneer raccordé à votre système (appuyez sur la touche **SHIFT** pour accéder aux commandes encadrées par un rectangle).

Touche	Fonction
DVD/ DVR	Permet d'allumer/éteindre le lecteur de DVD.
CH +/-	Permet de changer de canaux.
SUBTITLE	Permet d'afficher/modifier les sous-titres des DVD vidéo multilingues.

Touche	Fonction
<b>AUDIO</b>	Permet de modifier la langue ou le canal.
▶	Permet de lancer/reprendre la lecture en mode normal.
	Permet de mettre un disque sur pause/reprendre la lecture.
■	Permet d'arrêter la lecture.
◀◀/▶▶	Permet de lancer la recherche rapide arrière/avant.
◀◀	Permet de passer directement au début de la piste ou chapitre en cours d'écoute, puis aux pistes/chapitres précédents.
▶▶	Permet de passer directement à la piste ou au chapitre suivants.
<b>HDD/ DVD*</b>	Permettent de permuter les commandes entre disque dur et DVD pour les enregistreurs de DVD/disque dur.
<b>GUIDE*</b>	Permet d'afficher les guides sur un lecteur de DVD/DVR.
● <b>REC*</b>	Permet de lancer l'enregistrement.
<b>TIMER REC*</b>	Permet d'accéder au menu d'enregistrement sur minuterie.
<b>INFO*</b>	Permet d'afficher des informations supplémentaires sur l'EPG.
<b>REC STOP*</b>	Permet d'arrêter l'enregistrement.
<b>JUKEBOX*</b>	Permet de permuter vers la fonction Juke-box.

## 13 Commandes du TUNER

Les touches **TUNING +/-** sont utilisées pour trouver les fréquences radio (page 31) et les touches **STATION +/-** pour sélectionner les stations de radio pré-réglées (page 31).

### DISPLAY

Permet de naviguer entre l'affichage du nom des stations pré-réglées et la fréquence correspondante (lisez les conseils page 31).

### CLASS

Permet de naviguer entre les trois rangées (classes) de stations de radio pré-réglées (page 31).

### MPX

Cette touche permet de naviguer entre les modes de réception mono et auto stéréo de la bande FM. Si le signal est faible, le passage au mode mono améliorera la qualité du son (page 31).

## Chapitre 5:

# Écoute de sources à l'aide de votre système



### Important

- Certaines options décrites dans cette section ne seront pas accessibles selon la source (PCM 88.2 / 96 kHz, DTS 96 kHz (24 bits) ou WMA 9 Pro par ex.).

## Lecture en mode Auto

La fonction Auto Surround correspond à l'option d'écoute en mode direct la plus simple. Grâce à cette fonction, le récepteur détecte automatiquement le type de source que vous écoutez et sélectionne un mode de lecture multicanaux ou stéréo selon les besoins.<sup>1</sup>



- **Au moment d'écouter une source, appuyez sur STEREO pour lancer la lecture de la source en mode auto.**

Appuyez sur cette touche plusieurs fois jusqu'à ce que **AUTOSURR.** s'affiche brièvement (le format de décodage ou de lecture apparaîtra ensuite). Vérifiez les indicateurs de format numérique sur l'afficheur pour suivre le traitement de la source.

## Écoute d'une source en son surround

Ce récepteur permet d'écouter n'importe quelle source en son surround. Toutefois, les options disponibles dépendront de la configuration de vos enceintes et du type de source que vous écoutez.

### Remarque

- 1 Les formats (matrices) surround stéréo sont décodés en conséquence via **Neo:6 CINEMA** ou **Pro Logic IIx MOVIE** (consultez *Écoute d'une source en son surround* ci-dessus pour de plus amples informations sur ces formats de décodage).
  - La fonction Auto Surround est annulée si vous raccordez un casque d'écoute ou si vous sélectionnez les entrées analogiques multicanaux.
- 2 Si le traitement du canal surround arrière (page 24) se trouve sur **OFF** ou si les enceintes surround arrière sont réglées sur **NO** (page 28), **Pro Logic IIx** devient **Pro Logic II** (son à 5.1 canaux).
- 3 Lors de l'écoute de sources à 2 canaux en mode Dolby Pro Logic IIx Music, vous pouvez régler trois paramètres supplémentaires : Center Width, Dimension et Panorama. Reportez-vous à la section *Réglage des options d'effet* ci-dessous pour les régler.
- 4 Pour les sources à 2 canaux en mode Neo:6 Music, vous pouvez régler l'effet de l'image centrale (reportez-vous à la section *Réglage des options d'effet* ci-dessous).

Si vous avez raccordé des enceintes surround arrière, reportez-vous également à la section *Utilisation du traitement du canal surround arrière* à la page 24.



- **Lors de l'écoute d'une source, appuyez sur la touche STANDARD.**

Si la source présente un encodage Dolby Digital, DTS ou Dolby Surround, le format de décodage adéquat sera automatiquement sélectionné et apparaîtra sur l'afficheur.<sup>2</sup>

*Pour les sources à deux canaux*, appuyez plusieurs fois sur la touche **STANDARD** pour sélectionner:

- **Pro Logic IIx MOVIE** – Les sons jusqu'à 7.1 canaux sont particulièrement adaptés aux sources cinématographiques
- **Pro Logic IIx MUSIC<sup>3</sup>** – Les sons jusqu'à 7.1 canaux sont particulièrement adaptés aux sources musicales
- **Pro Logic IIx GAME** – Les sons jusqu'à 7.1 canaux sont particulièrement adaptés aux jeux vidéo
- **PRO LOGIC** – Son surround à 5.1 canaux
- **Neo:6 CINEMA** – Les sons à 6.1 canaux sont particulièrement adaptés aux sources cinématographiques
- **Neo:6 MUSIC<sup>4</sup>** – Les sons à 6.1 canaux sont particulièrement adaptés aux sources musicales

Pour les sources multicanaux, si vous avez raccordé une/des enceinte(s) surround arrière et si vous avez sélectionné **SB ON**, vous pouvez sélectionner (selon le format) :

- **Pro Logic IIx MOVIE** – Reportez-vous aux explications ci-dessus
- **Pro Logic IIx MUSIC** – Reportez-vous aux explications ci-dessus
- **Dolby Digital EX** – Produit un son surround arrière pour les sources à 5.1 canaux et offre un décodage parfait pour les sources à 6.1 canaux (Dolby Digital Surround EX par ex.)
- **DTS-ES** – Permet la lecture à 6.1 canaux des sources DTS encodées

## Utilisation des effets surround avancés

La fonction surround avancé permet de créer différents effets surround. Essayez différents modes sur différentes bandes sonores pour déterminer le mode que vous préférez.<sup>1</sup>

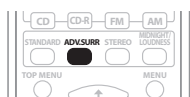

- Appuyez plusieurs fois sur la touche '**ADV.SURR**' pour sélectionner un mode d'écoute.
  - **ADV. MOVIE** – Convient aux sources cinématographiques.
  - **ADV. MUSIC** – Convient aux sources musicales.
  - **TV SURR.** – Produit un son surround pour les sources télévisées en mode mono et stéréo.
  - **SPORTS** – Convient aux programmes sportifs.
  - **ADV. GAME** – Convient aux jeux vidéo.
  - **EXPANDED** – Permet d'obtenir un son surround multicanaux pour les sources à deux canaux.<sup>2</sup>

- **7-STEREO** – Permet de recréer un son multicanaux à partir d'une source stéréo, en utilisant toutes vos enceintes.
- **VIR. SURR** – Permet de créer un effet surround virtuel en utilisant seulement le subwoofer et les enceintes avant.
- **PHONESUR.** – Permet de créer l'effet surround d'ensemble avec le casque d'écoute.

## Réglage des options d'effet

Lorsque vous utilisez des effets surround, vous pouvez paramétrer plusieurs réglages.

### 1 Appuyez plusieurs fois sur la touche **EFFECT/CH SEL** pour sélectionner le réglage que vous souhaitez paramétrer.

Certaines options peuvent ne pas apparaître selon l'état/le mode utilisé du récepteur. Consultez le tableau ci-dessous pour en savoir plus à ce sujet.

### 2 Utilisez les touches **LEVEL +/-** pour paramétrer le réglage selon les besoins.

Consultez le tableau ci-dessous pour connaître les options disponibles pour chaque réglage. Si elles ne sont pas expressément marquées comme telles, les options par défaut sont présentées en gras.

### 3 Appuyez à nouveau sur **EFFECT/CH SEL** pour définir d'autres réglages.

Réglage	Fonction	Options
<b>Center Width<sup>a</sup></b>	Étire le canal central entre les enceintes avant droite et gauche ; le son émis semble être plus large (réglages plus hauts) ou au contraire plus étroit (réglages plus bas).	0 à 7 Réglage par défaut : <b>3</b>
<b>Dimension<sup>a</sup></b>	Règle la balance du son surround de l'avant vers l'arrière ; le son émis semble être plus éloigné (réglages négatifs) ou au contraire plus proche (réglages positifs).	-3 à +3 Réglage par défaut : <b>0</b>

## Remarque

<sup>1</sup> Si vous appuyez sur la touche **ADV.SURR** alors que le casque d'écoute est raccordé, **PHONES SURROUND** sera automatiquement sélectionné.

• En fonction de la source et du mode sonore que vous avez sélectionné, il se peut que les enceintes surround arrière de votre configuration n'émettent aucun son. Pour de plus amples informations à ce sujet, consultez *Utilisation du traitement du canal surround arrière* à la page 24.

• Lorsqu'un mode d'écoute surround avancé est sélectionné, vous pouvez régler le niveau d'effet à l'aide du paramètre **EFFECT** de la section *Réglage des options d'effet* ci-dessous.

<sup>2</sup> Utilisez ce mode avec Dolby Pro Logic pour obtenir un effet stéréo surround (le champ stéréophonique est plus large que les modes standard avec des sources Dolby Digital).

Réglage	Fonction	Options
<b>Panorama<sup>a</sup></b>	Permet d'étendre la configuration stéréophonique à l'avant de façon à inclure les enceintes surround pour créer un effet sonore « en boucle ».	<b>OFF</b> ON
<b>Center Image<sup>b</sup></b> (Disponible uniquement si une enceinte centrale est raccordée)	Permet de mettre au point l'image centrale pour créer un effet stéréo plus large avec des voix. Réglez l'effet de <b>0</b> (tous les canaux centraux envoyés vers les enceintes avant droite et gauche) à <b>10</b> (canaux centraux envoyés vers l'enceinte centrale uniquement).	0 à 10 Réglage par défaut : <b>3</b>
<b>Effect</b>	Permet de régler le niveau d'effet pour le mode surround avancé sélectionné (chaque mode peut être réglé séparément).	10 à 90

a Disponible uniquement avec les sources à 2 canaux en mode Dolby Pro Logic IIx Music (disponible également avec le son **DD Pro Logic II 5.1**).

b Disponible uniquement avec les sources à 2 canaux en mode Neo:6 Music.

## Écoute en mode stéréo

Lorsque vous sélectionnez le mode **STEREO** ou **DIRECT**, la source sera émise uniquement par les enceintes avant droite et gauche (et peut-être par le subwoofer en fonction de la configuration de vos enceintes).

Les sources multicanaux Dolby Digital et DTS sont remixées en stéréo.

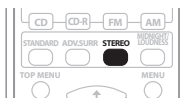

• **Lors de l'écoute d'une source, appuyez sur STEREO pour une lecture en mode stéréo.** Appuyez plusieurs fois pour naviguer entre :

- **STEREO** – La source audio est lue selon vos réglages surround, mais vous pouvez toujours utiliser les fonctions Midnight, Loudness et Tonalité.
- **DIRECT** – Contourne tous les effets et réglages surround afin que le son demeure le plus près possible du signal audio de la source.<sup>1</sup>

### Remarque

<sup>1</sup> Si vous passez en mode d'écoute Midnight, Loudness, Dialog Enhancement, Sound Retriever ou Contrôle de la tonalité lorsque le mode **DIRECT** est sélectionné, le récepteur passera automatiquement en mode **STEREO**.

• Ce récepteur ne peut lire que des formats de signaux numériques Dolby Digital, PCM (32 kHz à 96 kHz), DTS et WMA9 Pro. Pour d'autres formats de signaux numériques, réglez l'appareil sur **ANALOG**.

• Un bruit numérique peut se produire lorsqu'un lecteur de LD ou de CD compatible avec le format DTS lit un signal analogique. Pour éviter ce bruit, effectuez les raccordements numériques qui s'imposent (page 9) et réglez l'entrée du signal sur **DIGITAL**.

• Certains lecteurs de DVD n'émettent pas de signaux DTS. Pour de plus amples informations à ce sujet, consultez le mode d'emploi fourni avec votre lecteur de DVD.

- **AUTO SURR.** – Consultez *Lecture en mode Auto* à la page 22 pour de plus amples informations à ce sujet.

## Choix du signal d'entrée

- Réglage par défaut : **AUTO**

Vous devez raccorder un appareil aux entrées analogique et numérique à l'arrière du récepteur pour pouvoir choisir entre les signaux.<sup>2</sup>

• **Appuyez sur la touche SIGNAL SELECT (située sur le panneau avant) pour sélectionner le signal d'entrée qui correspond à l'appareil source.**

Chaque pression sur la touche fait défiler les options suivantes :

- **AUTO** – Passe automatiquement sur **DIGITAL** si une source numérique est détectée, sinon reste sur **ANALOG**.
- **ANALOG** – Permet de sélectionner les entrées analogiques.
- **DIGITAL** – Permet de sélectionner l'entrée numérique.

En mode **DIGITAL** ou **AUTO**, **DD DIGITAL** s'allume lorsqu'un signal Dolby Digital est reçu, et **DTS** s'allume lorsqu'un signal DTS est reçu.

## Utilisation du traitement du canal surround arrière

- Réglage par défaut : **SB ON**

Votre récepteur peut utiliser automatiquement le décodage 6.1 pour traiter les sources encodées 6.1 (Dolby Digital EX ou DTS-ES par ex.), ou vous pouvez choisir d'utiliser le décodage 6.1 pour toutes les sources (sources encodées 5.1 par ex.). Avec les sources encodées 5.1, un canal surround arrière est généré, mais le son du support pourra sembler meilleur au format 5.1 pour lequel il a été initialement encodé (dans ce cas, vous pouvez

tout simplement désactiver le traitement du canal surround arrière).<sup>1</sup>

Le tableau ci-dessous indique les situations dans lesquelles le son sort par le canal surround arrière (●=Le son est émis par la(les) enceinte(s) surround arrière).

• **Appuyez sur SB ch (SB ch PROCESSING) pour sélectionner une option de canal surround arrière.**

Chaque pression sur la touche fait défiler les options suivantes :

- **SB ON** – Le décodage 6.1 est toujours utilisé (un canal surround arrière sera généré pour un support encodé 5.1 par ex.)
- **SB AUTO** – Passe automatiquement au décodage 6.1 pour traiter les sources 6.1 encodées (Dolby Digital EX ou DTS-ES par ex.)
- **SB OFF** – Lecture 5.1 au plus

### Utilisation de l'effet surround arrière virtuel (VSB)

Lorsque vous n'utilisez pas les enceintes surround arrière, la sélection de ce mode permet à vos enceintes surround d'émettre un son de canal surround arrière virtuel. Vous pouvez choisir d'écouter des sources ne

contenant aucune information de canal surround arrière ou si le support a une meilleure qualité sonore au format (par exemple, 5.1) pour lequel il a été initialement encodé, réglez le récepteur de sorte qu'il applique cet effet aux sources 6.1 encodées comme Dolby Digital EX ou DTS-ES.<sup>2</sup>

Le tableau indique à quel moment vous entendrez le canal surround arrière virtuel (●=Le son est émis par la(les) enceinte(s) surround).

• **Appuyez sur SB ch (SB ch PROCESSING) pour sélectionner une option de canal surround arrière virtuel.**

Chaque pression sur la touche fait défiler les options suivantes :

- **VSB ON** – Le mode Virtual Surround Back est toujours utilisé (supports encodés 5.1 par ex.)
- **VSB AUTO** – Le mode Virtual Surround Back s'applique automatiquement aux sources encodées 6.1 (Dolby Digital EX ou DTS-ES par ex.)
- **VSB OFF** – Le mode Virtual Surround Back est inactif

Type de source	SBch Processing / Virtual SB mode	Sources multicanaux	Standard			Mode Advanced surround
			Sources stéréo			
			Pro Logic II x	Pro Logic	Neo:6	
Source multicanaux encodée Dolby Digital EX/DTS-ES/WMA9 Pro avec canal surround 6.1	ON	●				● <sup>a</sup>
	AUTO	●				● <sup>a</sup>
Source multicanaux encodée Dolby Digital/DTS/WMA9 Pro	ON	●				● <sup>a</sup>
	AUTO					● <sup>a</sup>
Source stéréo encodée Dolby Digital/DTS/WMA9 Pro ; autre source stéréo numérique	ON		●	● <sup>a, b</sup>	●	● <sup>a</sup>
	AUTO		● <sup>c</sup>		●	● <sup>a</sup>
Source analogique à 2 canaux (stéréo)	ON		●	● <sup>b</sup>	●	●
	AUTO		● <sup>c</sup>		●	●

a A l'exclusion du format WMA9 Pro  
 b Disponible uniquement en mode d'effet surround arrière virtuel.  
 c Non disponible en mode d'effet surround arrière virtuel.

**Remarque**

<sup>1</sup> Le canal surround arrière est incompatible avec le casque, le mode **STEREO/DIRECT** ou si l'enceinte surround arrière est réglée sur **NO** dans la section *Réglage des enceintes* à la page 28. De même, le *Réglage de l'enceinte surround arrière* à la page 27 doit être réglé sur **SB NORM.** pour que le son puisse sortir par le canal surround arrière.  
<sup>2</sup> Le canal surround arrière virtuel est incompatible avec le casque, le mode **STEREO / DIRECT** ou si l'enceinte surround est réglée sur **NO** dans la section *Réglage des enceintes* à la page 28 (l'enceinte *arrière* surround doit toutefois être réglée sur **NO**).

---

## Midnight et Loudness

Le mode d'écoute Midnight vous permet d'entendre clairement le son surround des films lorsque le volume est faible. L'effet surround s'adapte automatiquement au volume que vous avez choisi. Le mode d'écoute Loudness vous permet d'obtenir un bon niveau de graves et d'aigus lorsque vous écoutez des sources musicales à faible volume.

- Appuyez sur les touches **MIDNIGHT/LOUDNESS** pour naviguer entre **MIDNIGHT, LOUDNESS** et **OFF**.

---

## Mode Dialog enhancement

- Réglage par défaut: **OFF**

Le mode Dialog Enhancement permet de concentrer les dialogues d'un programme télévisé ou d'un film dans le canal central et ainsi, de les mettre en relief par rapport aux autres sons d'arrière-plan.

- Appuyez sur **DIALOGUE ENHANCEMENT** pour activer ou désactiver le mode Dialog enhancement.

---

## Utilisation des commandes de tonalité

En fonction de ce que vous écoutez, vous pouvez avoir besoin de régler le niveau des graves et des aigus à l'aide des commandes de tonalité du panneau frontal.

- 1 Appuyez sur la touche **TONE** pour sélectionner la fréquence désirée. Appuyez sur cette touche pour passer de **BASS** à **TREBLE**.
- 2 Utilisez le cadran **MULTI JOG** pour modifier le niveau des graves et des aigus. Patientez quelques secondes pour que vos modifications prennent effet automatiquement.

---

## Utilisation de la fonction Sound Retriever

Lorsque des données audio sont supprimées lors de la compression, la qualité du son est souvent amoindrie du fait de l'inégalité de l'image sonore. La fonction Sound Retriever a recours à une nouvelle technologie DSP pour restaurer un son de qualité CD vers des sources audio compressées à 2 canaux en rétablissant la pression sonore et en lissant les artéfacts dentelés restants après la compression.<sup>1</sup>

- Appuyez sur la touche **S. RETRIEVER** pour activer/désactiver la fonction Sound Retriever.

---

## Lecture d'autres sources

- 1 Mettez l'appareil de lecture sous tension.
- 2 Mettez le récepteur sous tension.
- 3 Sélectionnez la source que vous désirez lire. Utilisez les touches de sélection d'entrée (**INPUT SELECTOR**).
- 4 Lancez la lecture de l'appareil que vous avez sélectionné à l'étape 1.

---

## Sélection des entrées analogiques multicanaux

Si vous avez raccordé un décodeur ou un lecteur de DVD à sorties analogiques multicanaux au récepteur (page 10), vous devez sélectionner les entrées analogiques multicanaux pour obtenir un son surround.<sup>2</sup>

- Appuyez sur la touche **DVD 5.1 (SHIFT+DVD)** de la télécommande ou sur **DVD 5.1** sur le panneau frontal. Pour annuler la lecture à partir des entrées multicanaux, utilisez les touches **INPUT SELECTOR** pour sélectionner un signal d'entrée différent.

---

### Remarque

1 L'option Sound Retriever s'applique uniquement aux sources à 2 canaux.

2 Lors de la lecture à partir des entrées multicanaux, vous ne pouvez utiliser aucun mode/fonction de son et seul le niveau du volume et du canal peut être réglé.



# Menu de configuration du système

## Utilisation du menu de configuration du système

La section suivante décrit de façon détaillée comment effectuer les réglages adaptés à votre propre utilisation du récepteur. Elle explique également comment régler chaque système d'enceintes séparément.

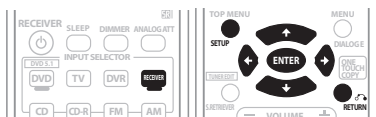

**1 Appuyez sur la touche RECEIVER de la télécommande, puis sur la touche SETUP.**

**2 Utilisez ↑/↓ pour sélectionner le réglage que vous désirez et appuyez sur ENTER.**

- **SB. SYSTEM** – Définit le mode d'utilisation des enceintes surround arrière (reportez-vous à la section *Réglage de l'enceinte surround arrière* ci-dessous).
- **SP SETUP** – Définit la taille, le nombre, la distance et la balance générale des enceintes que vous avez raccordées (consultez *Réglage manuel des enceintes* ci-dessous).
- **IN ASSIG.** – Définit ce que vous avez raccordé aux entrées vidéo et numériques du récepteur (consultez *Menu d'affectation d'entrée* à la page 29).
- **OTHER** – Permet d'effectuer des réglages personnalisés adaptés à votre propre utilisation du récepteur (consultez *Menu de configuration Other* à la page 30).

## Réglage de l'enceinte surround arrière

- Réglage par défaut: **SB NORM.**

Outre une configuration classique des enceintes surround arrière, vous pouvez également utiliser leurs canaux pour bi-amplifier les enceintes avant ou pour former un système d'enceintes séparé dans une autre pièce.

**1 Sélectionnez 'SB. SYSTEM' à partir du menu System Setup.**

**2 Utilisez les touches ←/→ pour sélectionner le réglage des enceintes surround arrière.**

- **SB NORM.** – Pour une utilisation classique en cinéma à domicile avec des enceintes surround arrière dans votre configuration principale (système d'enceintes A).
- **SB 2ND Z** – Sélectionnez ce réglage pour utiliser les bornes de l'enceinte B (enceinte surround arrière) afin d'écouter le son en stéréo dans une autre pièce (reportez-vous à la section *Configuration de l'enceinte B Second Zone* à la page 33).
- **SB BIAMP** – Sélectionnez ce réglage si vous bi-amplifiez vos enceintes avant (reportez-vous à la section *Bi-amplification de vos enceintes avant* à la page 34).

**3 Lorsque vous avez terminé, appuyez sur RETURN.**

## Réglage manuel des enceintes

Ces réglages permettent d'optimiser les performances de son surround (si vous êtes satisfait des réglages effectués à la section *Utilisation de la touche de réglage rapide Quick Setup* à la page 7, il n'est pas nécessaire de les modifier). Les réglages ne seront faits qu'une seule fois (sauf si vous changez l'emplacement de vos enceintes ou si vous ajoutez de nouvelles enceintes).

**1 Sélectionnez SP SETUP à partir du menu System Setup.**

**2 Utilisez ↑/↓ pour sélectionner le réglage que vous désirez et appuyez sur ENTER.**

- **SP SET** – Définit la taille/le nombre des enceintes raccordées (reportez-vous à la section *Réglage des enceintes* ci-dessous).
- **X.OVER** – Définit les fréquences qui seront envoyées vers le subwoofer (consultez *Réseau de recouvrement* ci-dessous).
- **CH LEVEL** – Règle la balance générale de votre système d'enceintes (consultez *Niveau des canaux* ci-dessous).
- **SP DISTN.** – Définit la distance entre la position d'écoute et vos enceintes (consultez *Distance des enceintes* ci-dessous).

**3 Appuyez sur la touche RETURN après avoir procédé aux modifications nécessaires pour chaque réglage.**

## Réglage des enceintes

Utilisez ce réglage pour définir la configuration des enceintes (taille, nombre d'enceintes).

### 1 Sélectionnez SP SET à partir du menu SP SETUP.

### 2 Utilisez ↑/↓ pour choisir la ou les enceinte(s) que vous désirez régler puis sélectionnez une taille d'enceinte.

Utilisez ←/→ pour sélectionner la taille (et le nombre) de chacune des enceintes suivantes:

- **Front (F)** – Sélectionnez **LARGE** si vos enceintes avant reproduisent de façon fidèle les fréquences graves, ou si vous n'avez pas raccordé de subwoofer. Sélectionnez **SMALL** pour envoyer les fréquences graves vers le subwoofer.<sup>1</sup>
- **Center (C)** – Sélectionnez **LARGE** si votre enceinte centrale reproduit de façon fidèle les fréquences graves, ou sélectionnez **SMALL** pour envoyer les fréquences graves vers les autres enceintes ou vers le subwoofer. Si vous n'avez pas raccordé d'enceinte centrale, sélectionnez **NO** (le canal de l'enceinte centrale sera renvoyé vers les enceintes avant).
- **Surround (S)** – Sélectionnez **LARGE** si vos enceintes surround reproduisent de façon fidèle les fréquences graves. Sélectionnez **SMALL** pour envoyer les fréquences graves vers les autres enceintes ou le subwoofer. Si vous n'avez pas raccordé d'enceintes surround, sélectionnez **NO** (le son des canaux surround sera renvoyé vers les enceintes avant ou le subwoofer).
- **Surround Back (SB)** – Sélectionnez le nombre et la taille de vos enceintes surround arrière. Sélectionnez **LARGE** si vos enceintes surround arrière reproduisent de façon fidèle les fréquences graves. Sélectionnez **SMALL** pour envoyer les fréquences graves vers les autres enceintes ou le subwoofer. Si vous n'avez pas raccordé d'enceintes surround arrière, sélectionnez **NO**.<sup>2</sup>

- **Subwoofer (SW)** – Les signaux LFE et les fréquences graves des canaux réglés sur **SMALL** sont émis par le subwoofer lorsque **YES** est sélectionné.<sup>3</sup> Choisissez le réglage **PLUS** si vous désirez que le subwoofer émette des sons graves de façon continue ou si vous souhaitez des graves plus profonds (les fréquences graves qui seraient normalement émises par les enceintes avant et centrale sont également dirigées vers le subwoofer). Si vous n'avez pas raccordé de subwoofer, sélectionnez **NO** (les fréquences graves seront émises par les autres enceintes).

## Réseau de recouvrement

- Réglage par défaut: **100Hz**

Ce réglage établit une coupure entre les sons graves qui sont renvoyés des enceintes réglées sur **LARGE**, ou du subwoofer, et les sons graves qui sont renvoyés des enceintes réglées sur **SMALL**.<sup>4</sup> Il établit également le moment précis de la coupure des sons graves du canal LFE.

### 1 Sélectionnez 'X.OVER' à partir du menu SP SETUP.

### 2 Utilisez ←/→ pour choisir le point de coupure de la fréquence.

Les fréquences qui se trouvent en-dessous de ce point de coupure seront envoyées vers le subwoofer (ou les enceintes **LARGE**).

## Niveau des canaux

A l'aide de ces réglages, vous pouvez régler la balance générale de votre système d'enceintes.

### 1 Sélectionnez CH LEVEL à partir du menu SP SETUP.

### 2 Utilisez ←/→ pour sélectionner une option de configuration.

#### Remarque

1 Si vous sélectionnez **SMALL** pour les enceintes avant, le subwoofer passe sur **YES**. De plus, les enceintes centrale, surround et surround arrière ne peuvent pas être réglées sur **LARGE** si les enceintes avant sont réglées sur **SMALL**. Dans ce cas, toutes les fréquences graves sont envoyées vers le subwoofer.

2 • Si les enceintes surround sont réglées sur **NO**, les enceintes surround arrière seront automatiquement réglées sur **NO**.

• Si vous avez sélectionné **SB 2ND Z** ou **SB BIAMP** (dans la section *Réglage de l'enceinte surround arrière* à la page 27), vous ne pouvez pas mettre au point les réglages des enceintes surround arrière.

• Si vous sélectionnez une seule enceinte surround arrière, assurez-vous qu'elle est raccordée à la borne surround arrière gauche.

3 Si vous n'obtenez pas de bons résultats avec les fréquences graves, écoutez la production des graves lorsque **PLUS** et **YES** sont sélectionnés sur le subwoofer ou lorsque les enceintes avant sont réglées sur **LARGE** et **SMALL** à tour de rôle et faites confiance à vos oreilles pour décider de la configuration idéale. En cas de problèmes, l'option la plus aisée est de diriger tous les sons graves vers le subwoofer en sélectionnant **SMALL** pour les enceintes avant.

4 Pour de plus amples informations sur la taille des enceintes et leur sélection, consultez *Réglage des enceintes* ci-dessus.

- **T. TONE M.** – Déplacez la tonalité d'essai manuellement d'une enceinte à l'autre et réglez chaque niveau de canal individuellement.
- **T. TONE A.** – Réglez les niveaux des canaux en suivant automatiquement la tonalité d'essai d'une enceinte à l'autre.

### 3 Confirmez l'option de configuration que vous avez sélectionnée.

Les tonalités d'essai seront lancées lorsque vous aurez appuyé sur **ENTER**.<sup>1</sup>

### 4 Réglez le niveau de chaque canal à l'aide des touches ←/→.

Si vous avez sélectionné **T. TONE M.**, utilisez ↑/↓ pour passer d'une enceinte à l'autre.

La configuration **T. TONE A.** lancera l'émission de tonalités d'essai dans l'ordre suivant (en fonction de votre configuration d'enceintes):

**L → C → R → RS → SBR → SBL → LS → SW**

Réglez le niveau de chaque enceinte pendant l'émission de la tonalité d'essai.<sup>2</sup>

## Distance des enceintes

Pour obtenir une profondeur sonore et un détachement parfaits de votre système, vous devez préciser la distance qu'il y a entre vos enceintes et la position d'écoute.<sup>3</sup> Le récepteur pourra alors ajouter le délai nécessaire pour l'obtention d'un son surround optimal.

### 1 Sélectionnez 'SP DISTN.' à partir du menu SP SETUP.

### 2 Utilisez ↑/↓ pour sélectionner l'enceinte pour laquelle vous désirez alors régler la distance.

Utilisez ←/→ pour régler la distance de chaque enceinte (en incréments de 0,5 pieds).

## Menu d'affectation d'entrée

Vous aurez à effectuer des réglages dans le menu d'affectation d'entrée uniquement si vous n'avez pas raccordé votre appareil numérique sur les réglages par défaut des entrées numériques, ou si vous avez raccordé un appareil avec des câbles vidéo en composantes.

### 1 Sélectionnez 'IN ASSIG.' à partir du menu System Setup.

### 2 Utilisez ↑/↓ pour sélectionner le réglage que vous désirez et appuyez sur ENTER.

- **DIG. IN** – Consultez *Affectation des entrées numériques* ci-dessous.
- **COMP. IN** – Consultez *Affectation des entrées de l'appareil vidéo* ci-dessous.

### 3 Appuyez sur la touche RETURN après avoir procédé aux modifications nécessaires pour chaque réglage.

## Affectation des entrées numériques

- Réglages par défaut:

**COAX 1** (coaxial) – **DVD**

**COAX 2** (coaxial) – **DVD**

**OPT 1** (optique) – **CD**

Vous aurez à effectuer ces réglages si vous n'avez pas raccordé vos appareils numériques sur les réglages par défaut donnés ci-dessus. Ces réglages indiquent au récepteur quel appareil a été raccordé à quelle borne de façon à ce que les touches de la télécommande correspondent à l'appareil.

### 1 Sélectionnez DIG. IN à partir du menu IN ASSIG.

### 2 Utilisez les touches ↑/↓ pour sélectionner le numéro de l'entrée numérique auquel vous avez raccordé votre appareil numérique.

Les numéros sont situés à côté des entrées à l'arrière du récepteur.

### 3 Sélectionnez l'appareil qui correspond à celui que vous avez raccordé à cette entrée.

- Utilisez les touches ←/→ et la touche **ENTER** pour sélectionner **DVD**, **TV**, **CD**, **CDR**, **DVR** ou **OFF**.
- Si vous affectez une entrée numérique à une fonction particulière (par ex., **DVD**), les entrées numériques affectées au préalable à cette fonction seront alors automatiquement coupées.

## Affectation des entrées de l'appareil vidéo

- Réglages par défaut:

**COMP 1** – **DVD**

**COMP 2** – **TV**

### Remarque

<sup>1</sup> Lorsque le volume aura atteint le niveau de référence, des tonalités de test seront émises.

<sup>2</sup> • Si vous utilisez un compteur de niveau de pression acoustique (SPL), effectuez les relevés de la position d'écoute principale et réglez le niveau de chaque enceinte sur 75 dB SPL (pondération C/lecture lente).

• La tonalité d'essai du subwoofer est émise à faible volume. Il se peut que vous deviez effectuer un nouveau réglage si l'essai a été réalisé avec une véritable bande son.

• Vous pouvez modifier les niveaux des canaux à tout moment à l'aide de la touche **EFFECT/CH SEL** et +/- de la télécommande. Vous pouvez régler deux niveaux de canaux : un pour les **DVD 5.1** et un autre pour les modes d'écoute.

<sup>3</sup> Pour obtenir un son surround optimal, assurez-vous que les enceintes surround arrière sont à la même distance de la position d'écoute.

Si vos raccordements vidéo en composantes ne respectent pas les raccordements par défaut ci-dessus, vous devrez affecter l'entrée numérotée à l'appareil que vous venez de raccorder (sinon, vous verrez apparaître le signal vidéo d'un autre appareil). Pour de plus amples informations à ce sujet, consultez *Utilisation des prises femelles vidéo en composantes* à la page 12.

**1 Sélectionnez COMP. IN à partir du menu IN ASSIG.**

**2 Utilisez les touches ↑/↓ pour sélectionner le numéro de l'entrée vidéo en composantes auquel vous avez raccordé votre appareil vidéo.** Les numéros sont situés à côté des entrées à l'arrière du récepteur.

**3 Sélectionnez l'appareil qui correspond à celui que vous avez raccordé à cette entrée.**

- Utilisez les touches ←/→ et la touche ENTER pour sélectionner DVD, TV, DVR ou OFF.
- Assurez-vous d'avoir bien raccordé les câbles audio de l'appareil aux entrées correspondantes à l'arrière du récepteur.
- Si vous raccordez n'importe quel appareil source au récepteur via une entrée vidéo en composantes, votre téléviseur doit également être raccordé aux prises jack **COMPONENT VIDEO MONITOR OUT** du récepteur.

## Menu de configuration Other

Le menu de configuration Other vous permet d'effectuer des réglages personnalisés adaptés à votre propre utilisation du récepteur.

**1 Sélectionnez OTHER à partir du menu System Setup.**

**2 Utilisez ↑/↓ pour sélectionner le réglage que vous désirez et appuyez sur ENTER.**

Si vous effectuez ces réglages pour la première fois, il est préférable de respecter l'ordre suivant:

- **DRC** – Indiquez le nombre de mises au point de la plage dynamique des bandes son Dolby Digital (consultez *Configuration du contrôle de la plage dynamique* ci-dessous).

- **DUALMONO** – Isolez un canal lorsque vous écoutez des supports encodés en mode mono double (consultez *Réglage mono double* ci-dessous).
- **LFE ATT** – Définissez le niveau de l'atténuateur du canal LFE (*Réglage de l'atténuateur LFE* ci-dessous).

**3 Utilisez les touches ←/→ pour effectuer les mises au point nécessaires pour chaque réglage en appuyant sur RETURN pour confirmer chaque écran.**

## Configuration du contrôle de la plage dynamique

- Réglage par défaut: **OFF**

Indique le nombre de mises au point de la plage dynamique des bandes son Dolby Digital ou DTS :

- **MAX** – Plage dynamique réduite (le volume des sons forts est réduit alors que celui des sons faibles est augmenté).
- **MID** – Réglage moyen.
- **OFF** – Aucune mise au point de la plage dynamique (écoute à volume élevé).

## Réglage mono double

- Réglage par défaut: **CH1**

Définit la façon dont les bandes son en mode mono double Dolby Digital doivent être lues :<sup>1</sup>

- **CH2** – Seul le canal 2 est émis
- **CH1 CH2** – Les deux canaux sont lus par les enceintes avant.
- **CH1** – Seul le canal 1 est émis

## Réglage de l'atténuateur LFE

- Réglage par défaut: **ATT 0 dB**

Réglez l'atténuateur LFE de façon à éviter que les tonalités extrêmement graves (y compris avec certaines sources audio Dolby Digital et DTS) produisent une distorsion du son émis par les enceintes:

- **LFEATT 0** – Aucune limite (réglage recommandé)
- **LFEATT 10** – 10dB de limite
- **LFEATT \*\*** – Aucun son en provenance du canal LFE

### Remarque

<sup>1</sup> Ce réglage fonctionne uniquement pour des bandes son en mode mono double Dolby Digital et DTS.

# Chapitre 7:

# Utilisation du tuner

## Pour écouter la radio

Les étapes suivantes décrivent la façon de régler les bandes FM et AM et d'en mémoriser la fréquence pour y accéder ultérieurement.

**1 Appuyez sur les touches AM ou FM pour sélectionner la bande.**

**2 Pour régler une station de radio.**

Une station peut être réglée de trois façons différentes:

**Réglage automatique** – Appuyez sur les touches **TUNING +/-** et maintenez-les enfoncées pendant une seconde environ. La recherche s'arrête automatiquement à la station de radio suivante.

**Réglage manuel** – Pour modifier la fréquence d'un pas à la fois, appuyez sur les touches **TUNING +/-**.

**Réglage rapide** – Appuyez sur les touches **TUNING +/-** et maintenez-les enfoncées.

Si le signal est faible, appuyez sur la touche **MPX** pour permuter le récepteur en mode de réception mono.

## Mémorisation de stations pré-réglées

Ce récepteur peut mémoriser jusqu'à 30 stations de radio enregistrées dans trois rangées de 10 stations de radio chacune.<sup>1</sup>

**1 Pour régler une station de radio que vous désirez mémoriser.**

**2 Appuyez sur la touche (SHIFT+) TUNER EDIT.**

L'écran affiche **ST. MEMORY**, puis une classe de mémoire clignote.

**3 Appuyez sur CLASS pour sélectionner une classe sur les trois, puis sur STATION (+/-) pour sélectionner la station pré-réglée que vous désirez.** Utilisez le cadran **MULTI JOG** après avoir appuyé sur la touche **STATION** (panneau avant) pour sélectionner les stations de radio pré-réglées.

**4 Appuyez sur la touche ENTER pour mémoriser la station de radio.**

## Pour nommer les stations pré-réglées

Vous pouvez nommer vos stations pré-réglées pour y accéder facilement.

**1 Choisissez la station de radio pré-réglée que vous désirez nommer.**

Consultez *Pour écouter les stations pré-réglées* ci-dessous.

**2 Appuyez sur la touche (SHIFT+) TUNER EDIT.**

Un curseur apparaît à la position du premier caractère.

**3 Saisissez le nom que vous désirez donner à la station de radio, puis appuyez sur la touche ENTER.**

Les noms peuvent avoir quatre caractères maximum.

- Utilisez le cadran **MULTI JOG** (panneau avant) ou les touches **STATION +/-** (télécommande) pour sélectionner des caractères, et appuyez sur la touche **ENTER** pour confirmer. Si aucun caractère n'est saisi, il y aura un espace.



### Astuce

- Lorsqu'une station pré-réglée a été nommée, vous pouvez appuyer sur la touche **DISPLAY** au moment de l'écoute de cette station pour afficher son nom ou sa fréquence.

## Pour écouter les stations pré-réglées

Vous devez mémoriser des stations pré-réglées pour avoir accès à cette fonction. Consultez *Mémorisation de stations pré-réglées* à la page 31 si vous n'avez pas encore mémorisé de stations pré-réglées.

**1 Appuyez sur les touches FM ou AM pour sélectionner la bande de réception du tuner.**

**2 Appuyez sur CLASS pour sélectionner la classe dans laquelle la station sera mémorisée.** Appuyez plusieurs fois sur cette touche pour passer de la classe A, à la classe B ou C.

**3 Appuyez sur la touche STATION (+/-) pour sélectionner la station pré-réglée que vous désirez.**

### Remarque

<sup>1</sup> Lors de la mémorisation d'une fréquence FM, le réglage **MPX** est également mémorisé.

## Chapitre 8:

# Pour faire un enregistrement

## Faire un enregistrement audio ou vidéo

Vous pouvez faire un enregistrement audio ou vidéo à partir du syntoniseur intégré, ou d'une source audio ou vidéo raccordée au récepteur (un lecteur de CD ou un téléviseur par ex.).<sup>1</sup>

N'oubliez pas que vous ne pouvez pas faire d'enregistrement numérique à partir d'une source analogique ou vice-versa ; veillez donc à ce que les appareils à partir desquels/vers lesquels vous enregistrez soient raccordés de la même façon (consultez *Raccordements* à la page 8 pour de plus amples informations sur les raccordements).

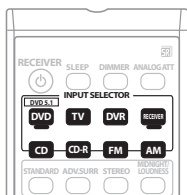

### 1 Sélectionnez la source que vous désirez enregistrer.

Utilisez les touches de sélection d'entrée (**INPUT SELECTOR**).

### 2 Sélectionnez le signal d'entrée (si nécessaire).

Appuyez sur la touche **SIGNAL SELECT** (panneau avant) pour sélectionner le signal d'entrée qui correspond à l'appareil source (reportez-vous à la page 24 pour de plus amples informations à ce sujet).

### 3 Préparez la source que vous désirez enregistrer.

Réglez la station de radio, chargez le CD, la source vidéo, le DVD etc.

### 4 Préparez l'appareil enregistreur.

Insérez une cassette, un disque MD, une source vidéo etc. vierge dans l'appareil enregistreur et réglez les niveaux d'enregistrement.<sup>2</sup>

Consultez le mode d'emploi de l'appareil enregistreur en cas de doute sur la fonction d'enregistrement. La plupart des enregistreurs vidéo règlent le niveau d'enregistrement audio automatiquement—consultez le mode d'emploi de l'appareil enregistreur en cas de doute sur la fonction d'enregistrement.

### 5 Lancez l'enregistrement, puis la lecture de l'appareil source.

#### Remarque

<sup>1</sup> Si vous désirez enregistrer une source vidéo, vous devez utiliser le même type de raccordement pour la source et pour l'appareil enregistreur. Par exemple, vous ne pourrez pas enregistrer une source raccordée à des prises vidéo composites avec un appareil enregistreur raccordé aux sorties vidéo en composantes (consultez *Raccordement d'autres appareils vidéo* à la page 12 pour de plus amples informations sur les raccordements vidéo).

<sup>2</sup> Le volume, la balance, la tonalité (graves, aigus, contour) du récepteur, et les effets surround n'ont aucune influence sur le signal d'enregistrement.



### Attention

- Avant un raccordement ou une modification de raccordement, mettez l'appareil hors tension et débranchez le cordon d'alimentation de la prise d'alimentation.
- Veillez à éviter tout contact entre les fils des enceintes raccordés aux différentes bornes.
- Vous pouvez utiliser des enceintes d'une impédance nominale de 6 à 16Ω (veuillez consulter *Permutation de l'impédance des enceintes* à la page 37 si vos enceintes ont une impédance inférieure à 8Ω).

## Configuration de l'enceinte B Second Zone

Sélectionnez la touche **SB 2ND Z** dans la section *Réglage de l'enceinte surround arrière* à la page 27 pour pouvoir utiliser les enceintes raccordées aux bornes de l'enceinte B (surround arrière) sur le panneau arrière afin de lancer la lecture en mode stéréo dans une autre pièce. Consultez la section *Permutation du système d'enceintes* ci-dessous pour connaître les options d'écoute possibles avec cette configuration.

### 1 Raccordez deux enceintes aux bornes de l'enceinte surround arrière sur le panneau arrière.

Pour les raccorder, procédez comme pour vos enceintes à la section *Raccordement des enceintes* à la page 14. Consultez la section *Conseils d'installation des enceintes* à la page 15 lorsque vous installez les enceintes dans une autre pièce.

### 2 Sélectionnez SB 2ND Z dans le menu SB.SYSTEM.

Reportez-vous à la section *Réglage de l'enceinte surround arrière* à la page 27 pour ce faire.

## Permutation du système d'enceintes

Si vous avez sélectionné **SB 2ND Z** à la section *Réglage de l'enceinte surround arrière* à la page 27, trois réglages sont possibles pour le système d'enceintes avec la touche **SPEAKERS**. Si vous avez sélectionné **SB NORM.** ou **SB BIAMP**, le système d'enceintes passe sur **SP▶A** ou **SP▶AB** (respectivement). Les options ci-dessous s'appliquent uniquement au réglage **SB 2ND Z**.<sup>1</sup>

- Utilisez la touche **SPEAKERS** du panneau avant pour sélectionner un réglage du système d'enceintes.

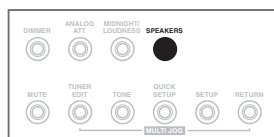

Appuyez plusieurs fois pour choisir une option du système d'enceintes :

- **SP▶A** – Le son sort par les enceintes raccordées aux bornes de l'enceinte A (la lecture multicanaux est possible).
- **SP▶B** – Le son sort par les deux enceintes raccordées au système d'enceintes B (seule la lecture en mode stéréo est possible).
- **SP▶AB** – Le son sort par le système d'enceintes A (jusqu'à 5 canaux, selon la source), les deux enceintes du système d'enceintes B et le subwoofer. Les sources multicanaux (émises par le système d'enceintes A) sont remixées pour permettre une sortie stéréo sur le système d'enceintes B.

### Remarque

<sup>1</sup> • La sortie du subwoofer dépend des réglages effectués à la section *Réglage des enceintes* à la page 28. Toutefois, si **SP▶B** est sélectionné ci-dessus, le subwoofer n'émet aucun son (le canal LFE n'est pas remixé).

- Selon le *Réglage de l'enceinte surround arrière* à la page 27, la sortie par les bornes préampli surround arrière peut changer.
- Tous les systèmes d'enceintes (à l'exception des raccordements **SB 2ND Z**) sont désactivés lorsqu'un casque d'écoute est raccordé.

## Bi-amplification de vos enceintes avant

On parle de bi-amplification lorsque l'on connecte le caisson hautes fréquences et le caisson basses fréquences des enceintes à différents amplificateurs (dans ce cas précis, aux deux bornes avant et surround arrière) pour optimiser la performance du recouvrement. Vos enceintes doivent être bi-amplifiables pour ce faire (c'est-à-dire que vous devez utiliser des bornes séparées pour les hautes et basses fréquences) et l'amélioration du son dépendra du type d'enceintes utilisées.

### 1 Raccordez vos enceintes comme indiqué ci-dessous.

Cette illustration présente les raccordements permettant de bi-amplifier votre enceinte avant gauche. Raccordez votre enceinte avant droite de la même manière.

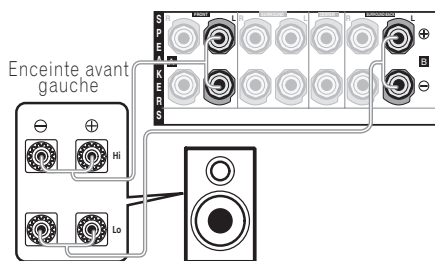

Comme les deux bornes des enceintes avant et surround arrière émettent le même son, peu importe quel est l'ensemble (avant ou surround arrière) qui alimente telle partie (**Hi** ou **Low**) de l'enceinte.

- Vérifiez que les raccordements + / - sont correctement effectués.

### 2 Sélectionnez le réglage SB BIAMP dans le menu SB. SYSTEM.

Reportez-vous à la section *Réglage de l'enceinte surround arrière* à la page 27 pour déterminer votre mode d'utilisation des bornes des enceintes surround arrière.

### ⚠ Attention

- La majorité des enceintes dotées des deux bornes **Hi** et **Low** comportent deux plaques métalliques qui raccordent la borne **Hi** à la borne **Low**. Vous devez les retirer lorsque vous bi-amplifiez les enceintes afin de ne pas endommager gravement l'amplificateur. Consultez le mode d'emploi fourni avec vos enceintes pour de plus amples informations.
- Si vos enceintes disposent d'un réseau de recouvrement amovible, veillez à ne pas le retirer pour la bi-amplification. Vous risqueriez d'endommager vos enceintes.

## Bi-câblage de vos enceintes

Les raisons qui sous-tendent le bi-câblage sont fondamentalement identiques à celles de la bi-amplification, mais il est en outre possible de réduire les effets d'interférence dans le fil afin d'améliorer la qualité du son. Pour ce faire, vos enceintes doivent être bi-câblables (c'est-à-dire qu'elles doivent posséder des bornes séparées pour les hautes et les basses fréquences). Lorsque vous effectuez le bi-câblage, assurez-vous d'avoir sélectionné **SB NORM.** ou **SB 2ND Z** à la section *Réglage de l'enceinte surround arrière* à la page 27.

### • Pour bi-câbler une enceinte, raccordez deux cordons d'enceinte à la borne d'enceinte sur le récepteur.

Il est recommandé d'utiliser une fiche banane pour le deuxième raccordement.

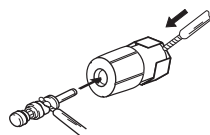

### ⚠ Attention

- Assurez-vous d'utiliser un raccordement parallèle (et non série, qui est relativement peu fréquent) lorsque vous bi-câblez vos enceintes.
- Ne raccordez pas des enceintes différentes branchées sur la même borne de la sorte.



# Information complémentaire

## Guide de dépannage

Une utilisation incorrecte de l'appareil est souvent interprétée comme un problème ou un dysfonctionnement. Si vous êtes convaincu que cet appareil ne fonctionne pas correctement, contrôlez les points ci-dessous. Quelquefois, le problème provient d'un autre appareil. Contrôlez les autres appareils électriques raccordés au récepteur. Si le problème ne peut pas être résolu grâce à la liste de contrôles ci-dessous, consultez le service après-vente Pioneer agréé le plus proche de chez vous ou votre revendeur pour effectuer la réparation.

- Si l'unité ne fonctionne pas normalement en raison d'un problème externe aux appareils, comme la présence d'électricité statique par ex., débranchez la prise secteur puis rebranchez-la immédiatement pour retourner à des conditions de fonctionnement normales.

Problème éventuel	Réparation possible
Impossible de mettre l'appareil sous tension.	<ul style="list-style-type: none"> <li>• Débranchez la fiche d'alimentation de la prise murale, et rebranchez-la.</li> <li>• Veillez à ce qu'aucun brin de fil d'enceinte lâche ne touche le panneau arrière. Ceci pourrait provoquer la coupure automatique du récepteur.</li> <li>• Si l'alimentation de l'appareil se coupe automatiquement, veuillez amener l'appareil au service après-vente Pioneer agréé le plus proche de chez vous ou à votre revendeur pour effectuer les réparations.</li> </ul>
Aucun son n'est émis lorsqu'une fonction est sélectionnée.	<ul style="list-style-type: none"> <li>• Assurez-vous que l'appareil est raccordé correctement (consultez <i>Raccordements</i> à la page 8).</li> <li>• Appuyez sur la touche <b>MUTE</b> de la télécommande pour désactiver la sourdine.</li> </ul>
Aucune image n'est émise lorsqu'une fonction est sélectionnée.	<ul style="list-style-type: none"> <li>• Assurez-vous que l'appareil est raccordé correctement (consultez <i>Raccordements</i> à la page 8).</li> <li>• Sélectionnez l'appareil correct (utilisez les touches de sélection d'entrée).</li> </ul>
Bruit considérable lors de la radiodiffusion.	<ul style="list-style-type: none"> <li>• Raccordez l'antenne (page 13) et réglez sa position de façon à obtenir une bonne réception.</li> <li>• Eloignez tous les câbles détachés des bornes d'antenne et des fils électriques.</li> <li>• Déroulez le fil de l'antenne filaire FM, placez-le de façon à obtenir une bonne réception et fixez-le sur un mur (ou raccordez-le à une antenne FM extérieure).</li> <li>• Raccordez une antenne AM interne ou externe supplémentaire (page 13).</li> <li>• Éteignez les appareils qui provoquent des interférences ou éloignez-les du récepteur (ou placez les antennes le plus loin possible des appareils qui provoquent des interférences).</li> </ul>
Les stations émettrices ne peuvent pas être sélectionnées automatiquement.	<ul style="list-style-type: none"> <li>• Raccordez une antenne externe (consultez page 13).</li> </ul>
Aucun son n'est émis des enceintes surround ou centrale.	<ul style="list-style-type: none"> <li>• Raccordez les enceintes correctement (consultez page 14).</li> <li>• Consultez <i>Réglage des enceintes</i> à la page 28 pour vérifier les réglages d'enceintes.</li> <li>• Consultez <i>Niveau des canaux</i> à la page 28 pour vérifier les niveaux d'enceintes.</li> </ul>

Problème éventuel	Réparation possible
Aucun son n'est émis des enceintes surround arrière.	<ul style="list-style-type: none"> <li>• Consultez <i>Réglage des enceintes</i> à la page 28 pour vérifier les réglages d'enceintes surround arrière.</li> <li>• Consultez <i>Niveau des canaux</i> à la page 28 pour vérifier les niveaux d'enceintes.</li> <li>• Reportez-vous à la section <i>Utilisation du traitement du canal surround arrière</i> à la page 24 pour vous assurer que le traitement du canal surround arrière et le mode sonore sont réglés de façon à obtenir un son surround arrière.</li> </ul>
Aucun son n'est émis par le subwoofer.	<ul style="list-style-type: none"> <li>• Assurez-vous que le subwoofer est sous tension.</li> <li>• Si le subwoofer possède un bouton de volume, assurez-vous qu'il est en position d'écoute.</li> <li>• La source Dolby Digital ou DTS que vous écoutez peut ne pas avoir de canal LFE.</li> <li>• Réglez le subwoofer dans <i>Réglage des enceintes</i> à la page 28 sur <b>YES</b> ou <b>PLUS</b>.</li> <li>• Réglez <i>Réglage de l'atténuateur LFE</i> à la page 30 sur <b>LFEATT 0</b> ou <b>LFEATT 10</b>.</li> </ul>
Emission de bruit pendant la lecture d'une platine à cassettes.	<ul style="list-style-type: none"> <li>• Eloignez la platine à cassettes du récepteur, jusqu'à disparition du bruit.</li> </ul>
Lors de la lecture d'un logiciel avec le système DTS, aucun son n'est émis ou seul du bruit est émis.	<ul style="list-style-type: none"> <li>• Réglez le niveau du volume numérique du lecteur à fond, ou en position neutre.</li> </ul>
Lors d'une recherche pendant la lecture, du bruit est émis par un lecteur de CD compatible avec le système DTS.	<ul style="list-style-type: none"> <li>• Il ne s'agit pas d'un dysfonctionnement, mais veillez à baisser le volume pour éviter que le son émis par les enceintes soit trop fort.</li> </ul>
Impossible de faire fonctionner la télécommande.	<ul style="list-style-type: none"> <li>• Remplacez les piles (consultez page 5).</li> <li>• Faire fonctionner la télécommande jusqu'à une distance de 7 m (23 pieds), dans un angle de 30° du capteur de la télécommande vers le panneau frontal (consultez page 5).</li> <li>• Éliminez tout obstacle ou faite-la fonctionner d'une autre position.</li> <li>• Évitez d'exposer le capteur de la télécommande du panneau frontal à la lumière directe.</li> </ul>
L'afficheur est noir ou éteint.	<ul style="list-style-type: none"> <li>• Appuyez plusieurs fois sur la touche <b>DIMMER</b> de la télécommande pour retourner aux réglages par défaut.</li> </ul>

## Réinitialisation de l'appareil principal

Respectez cette procédure pour rétablir les réglages d'usine du récepteur. Utilisez les commandes du panneau frontal pour ce faire.

**1 Mettez le récepteur en mode de veille.**

**2 En maintenant la touche TONE enfoncée, appuyez sur la touche  STANDBY/ON pendant trois secondes environ et maintenez-la enfoncée.**

**3 Lorsque RESET? apparaît sur l'afficheur, appuyez sur la touche ENTER. OK? apparaît sur l'afficheur.**

**4 Appuyez sur SETUP pour confirmer. OK s'affiche pour indiquer que les réglages d'usine du récepteur ont été rétablis.**

## Permutation de l'impédance des enceintes

Nous recommandons l'utilisation d'enceintes de 8Ω pour ce système, mais il est possible de commuter le réglage de l'impédance si vous souhaitez utiliser des enceintes de 6Ω.

- **Lorsque le récepteur est en mode de veille, appuyez sur  STANDBY/ON tout en maintenant la touche SPEAKERS enfoncée.**

À chaque pression sur cette touche, vous permutez entre les réglages d'impédance suivants:

- **SP 6 OHM** – Utilisez ce réglage si vos enceintes ont une impédance de 6Ω.
- **SP 8 OHM** – Utilisez ce réglage si vos enceintes ont une impédance de 8Ω ou supérieure.

## Précautions d'usage pour le cordon d'alimentation

Tenez le cordon d'alimentation par sa prise lorsque vous le manipulez. Ne débranchez pas l'appareil en tirant sur le cordon et ne touchez jamais le cordon d'alimentation avec les mains mouillées; vous pourriez provoquer un court-circuit ou prendre un choc électrique. Ne placez pas l'unité, un meuble, etc., sur le cordon d'alimentation pour éviter de le pincer. Ne faites pas de noeuds avec le cordon et ne l'attachez pas avec d'autres cordons. Les cordons d'alimentation doivent être acheminés de façon à ce qu'on ne puisse pas marcher dessus. Un cordon d'alimentation endommagé peut provoquer un incendie ou un choc électrique. Vérifiez l'état du cordon de temps à autre. En cas de détériorations, demandez au service après-vente Pioneer agréé le plus proche ou à votre revendeur de le remplacer.

## Spécifications

### Section amplificateur

- **Puissance de production électrique continue (stéréo)**

Avant . . . 100 W (20 à 20 000 Hz, THD 0,7 %, 8 Ω)<sup>1</sup>

- **Puissance de production électrique continue (surround)**

Avant . . . . . 100 W par canal (1 kHz, 1,0 %, 8 Ω)

Centrale . . . . . 100 W (1 kHz, 1,0 %, 8 Ω)

Surround . . . . . 100 W par canal  
(1 kHz, 1,0 %, 8 Ω)

Surround arrière . . . . . 100 W par canal  
(1 kHz, 1,0 %, 8 Ω)

### Section audio

- **Entrée (Sensibilité de mesure/Impédance)**

CD, DVR/VCR, CD-R/TAPE/MD,

DVD/LD, TV/SAT . . . . . 200 mV/47 kΩ

- **Distorsion de fréquence**

CD, DVR/VCR, CD-R/TAPE/MD, DVD/LD,

TV/SAT . . . . . 5 Hz à 100 000 Hz ±3 dB

- **Sortie (niveau/impédance)**

DVR/VCR REC, CD-R/TAPE/

MD REC . . . . . 200 mV/2,2 kΩ

- **Contrôle de la tonalité**

Graves . . . . . ± 6 dB (100 Hz)

Aigus . . . . . ± 6 dB (10 kHz)

Contour . . . . . +10 dB/+5 dB (100 Hz/10 kHz)  
(au niveau de volume -50 dB)

- **Rapport signal/bruit (IHF, court-circuité, réseau A)**

CD, DVR/VCR, CD-R/TAPE/MD,

DVD/LD, TV/SAT . . . . . 96 dB

- **Rapport signal/bruit [EIA, à 1 W (1 kHz)]**

CD, DVR/VCR, CD-R/TAPE/MD,

DVD/LD, TV/SAT . . . . . 79 dB

### Remarque

<sup>1</sup> Puissance de production électrique continue moyenne de 110 watts\* par canal, min., à 8 ohms, de 20 Hz à 20 000 Hz avec moins de 0,7 %\*\* de distorsion harmonique totale (à l'avant).

\* Mesures conformes à la réglementation commerciale de la Commission fédérale du commerce sur la production électrique des amplificateurs.

\*\* Mesures prises à l'aide d'un analyseur de spectre audio.

## Section vidéo

- **Entrée (Sensibilité de mesure/Impédance)**  
DVR/VCR, DVD/LD, TV/SAT . . . . . 1 V<sub>p-p</sub>/75 Ω
- **Sortie (niveau/impédance)**  
DVR/VCR, MONITOR OUT . . . . . 1 V<sub>p-p</sub>/75 Ω
- **Distortion de fréquence**  
DVR/VCR, DVD/LD,  
TV/SAT ⇒ MONITOR . . . . . 5 Hz à 7 MHz ±3 dB  
Rapport signal/bruit . . . . . 55 dB  
Crosstalk . . . . . 50 dB

## Section appareil vidéo

- **Entrée (sensibilité)**  
DVD/LD, TV/SAT . . . . . 1 V<sub>p-p</sub>/75 Ω
- **Sortie (niveau/impédance)**  
MONITOR OUT . . . . . 1 V<sub>p-p</sub>/75 Ω
- **Distortion de fréquence**  
DVD/LD,  
TV/SAT ⇒ MONITOR . . . . . 5 Hz à 40 MHz ±3 dB  
Rapport signal/bruit . . . . . 60 dB
- **Section tuner FM**  
Plage de fréquences . . . . . 87,5 MHz à 108 MHz  
Sensibilité d'usage . . . . . Mono: 13,2 dBf, IHF  
(1,3 μV/ 75 Ω)  
50 dB Sensibilité d'atténuation . . . . . Mono: 20,2 dB  
Stéréo: 38,6 dBf  
Rapport signal/bruit . . . . . Mono: 73 dB (à 85 dBf)  
Stéréo: 70 dB (à 85 dBf)  
Distortion . . . . . Stéréo: 0,5 % (1 kHz)  
Sélectivité de canal alterné . . . . . 60 dB (400 kHz)  
Séparation stéréo . . . . . 40 dB (1 kHz)  
Distortion de fréquence . . . . . 30 Hz à 15 kHz  
(±1 dB)  
Entrée d'antenne (DIN) . . . . . 75 Ω déséquilibrée

## Section tuner AM

- Distortion de fréquence . . . . . 530 kHz à 1700 kHz
- Sensibilité d'usage (IHF, antenne cadre) . . . . . 350 μV/m
- Rapport signal/bruit . . . . . 50 dB
- Antenne . . . . . Antenne cadre

## Divers

- Caractéristiques d'alimentation . . AC 120V/60 Hz
- Consommation électrique . . . . . 360 W / 470 VA  
En mode de veille . . . . . 0,5 W
- Dimensions . . . . . 16<sup>9</sup>/<sub>16</sub> (W) in. x 6<sup>1</sup>/<sub>4</sub> (H) in. x 13<sup>7</sup>/<sub>8</sub> (D) in.  
420 (W) mm x 158 (H) mm x 352,5 (D) mm
- Poids (sans emballage) . . . . . 19,8 lb (9,0 kg)

## Pièces fournies

- Antenne cadre AM. . . . . 1
- Antenne filaire FM . . . . . 1
- Piles à anode sèche (AA IEC R6) . . . . . 2
- Télécommande . . . . . 1
- Ce mode d'emploi



## Remarque

- Les caractéristiques et la conception sont soumises à de possibles modifications sans préavis, en raison d'améliorations apportées à l'appareil.

## Nettoyage de l'appareil

- Utilisez un chiffon à lustrer ou un chiffon sec et doux pour éliminer toute trace de poussière et de saleté.
- Lorsque la surface de l'appareil est sale, essuyez-la en utilisant un tissu doux préalablement trempé dans une solution de nettoyage neutre diluée cinq à six fois et bien essoré, puis essuyez de nouveau l'appareil avec un chiffon sec et doux. N'utilisez pas de produits d'entretien pour mobilier tels que de la cire ou un détergent.
- N'utilisez jamais de diluants, de benzène, d'insecticides ou autres produits chimiques qui pourraient corroder la surface de l'appareil.

Ce produit est destiné à une utilisation domestique générale. Toute panne due à une utilisation autre qu'à des fins privées (comme une utilisation à des fins commerciales dans un restaurant, dans un autocar ou sur un bateau) et qui nécessite une réparation sera aux frais du client, même pendant la période de garantie.

K041\_Fr





PIONEER ELECTRONICS (USA) INC.

PIONEER ELECTRONICS OF CANADA, INC.

**LIMITED WARRANTY**  
WARRANTY VALID ONLY IN COUNTRY OF PRODUCT PURCHASE

**WARRANTY**

Pioneer Electronics (USA) Inc. (PUSA), and Pioneer Electronics Of Canada, Inc. (POC), warrant that products distributed by PUSA in the U.S.A., and by POC in Canada that fail to function properly under normal use due to a manufacturing defect when installed and operated according to the owner's manual enclosed with the unit will be repaired or replaced with a unit of comparable value, at the option of PUSA or POC, without charge to you for parts or actual repair work. Parts supplied under this warranty may be new or rebuilt at the option of PUSA or POC.

**THIS LIMITED WARRANTY APPLIES TO THE ORIGINAL OR ANY SUBSEQUENT OWNER OF THIS PIONEER PRODUCT DURING THE WARRANTY PERIOD PROVIDED THE PRODUCT WAS PURCHASED FROM AN AUTHORIZED PIONEER DISTRIBUTOR/DEALER IN THE U.S.A. OR CANADA. YOU WILL BE REQUIRED TO PROVIDE A SALES RECEIPT OR OTHER VALID PROOF OF PURCHASE SHOWING THE DATE OF ORIGINAL PURCHASE OR, IF RENTED, YOUR RENTAL CONTRACT SHOWING THE PLACE AND DATE OF FIRST RENTAL. IN THE EVENT SERVICE IS REQUIRED, THE PRODUCT MUST BE DELIVERED WITHIN THE WARRANTY PERIOD, TRANSPORTATION PREPAID, ONLY FROM WITHIN THE COUNTRY OF PURCHASE AS EXPLAINED IN THIS DOCUMENT. YOU WILL BE RESPONSIBLE FOR REMOVAL AND INSTALLATION OF THE PRODUCT. PUSA OR POC, AS APPROPRIATE, WILL PAY TO RETURN THE REPAIRED OR REPLACEMENT PRODUCT TO YOU WITHIN THE COUNTRY OF PURCHASE.**

**PRODUCT WARRANTY PERIOD**

	<u>Parts</u>	<u>Labor</u>
Home Audio and Video .....	1 Year	1 Year
Microphones, Headphones, Phono Cartridges and Styluses .....	90 Days	90 Days

Shorter limited warranty periods apply to some models. Please refer to the limited warranty document enclosed with the product for a definitive statement of the warranty period. The warranty period for retail customers who rent the product commences upon the date product is first put into use (a) during the rental period or (b) retail sale, whichever occurs first.

**WHAT IS NOT COVERED**

IF THIS PRODUCT WAS PURCHASED FROM AN UNAUTHORIZED DISTRIBUTOR, THERE ARE NO WARRANTIES, EXPRESS OR IMPLIED, INCLUDING THE IMPLIED WARRANTY OF MERCHANTABILITY AND THE IMPLIED WARRANTY OF FITNESS FOR A PARTICULAR PURPOSE AND THIS PRODUCT IS SOLD STRICTLY "AS IS" AND "WITH ALL FAULTS".

PIONEER SHALL NOT BE LIABLE FOR ANY CONSEQUENTIAL AND/OR INCIDENTAL DAMAGES.

PIONEER DOES NOT WARRANT ANY PRODUCT LISTED ABOVE WHEN IT IS USED IN A TRADE OR BUSINESS OR IN ANY INDUSTRIAL OR COMMERCIAL APPLICATION.

THIS WARRANTY DOES NOT APPLY IF THE PRODUCT HAS BEEN SUBJECTED TO POWER IN EXCESS OF ITS PUBLISHED POWER RATING.

THIS WARRANTY DOES NOT COVER TELEVISION OR DISPLAY SCREENS DAMAGED BY STATIC, NON-MOVING, IMAGES APPLIED FOR LENGTHY PERIODS (BURN-IN).

THIS WARRANTY DOES NOT COVER THE CABINET OR ANY APPEARANCE ITEM, USER ATTACHED ANTENNA, ANY DAMAGE TO RECORDS OR RECORDING TAPES OR DISCS, ANY DAMAGE TO THE PRODUCT RESULTING FROM ALTERATIONS, MODIFICATIONS NOT AUTHORIZED IN WRITING BY PIONEER, ACCIDENT, MISUSE OR ABUSE, DAMAGE DUE TO LIGHTNING OR TO POWER SURGES, SUBSEQUENT DAMAGE FROM LEAKING, DAMAGE FROM INOPERATIVE BATTERIES, OR THE USE OF BATTERIES NOT CONFORMING TO THOSE SPECIFIED IN THE OWNER'S MANUAL.

THIS WARRANTY DOES NOT COVER THE COST OF PARTS OR LABOR WHICH WOULD BE OTHERWISE PROVIDED WITHOUT CHARGE UNDER THIS WARRANTY OBTAINED FROM ANY SOURCE OTHER THAN A PIONEER AUTHORIZED SERVICE COMPANY OR OTHER DESIGNATED LOCATION. THIS WARRANTY DOES NOT COVER DEFECTS OR DAMAGE CAUSED BY THE USE OF UNAUTHORIZED PARTS OR LABOR OR FROM IMPROPER MAINTENANCE.

ALTERED, DEFACTED, OR REMOVED SERIAL NUMBERS VOID THIS ENTIRE WARRANTY

**NO OTHER WARRANTIES**

IN THE U.S.A. - PIONEER LIMITS ITS OBLIGATIONS UNDER ANY IMPLIED WARRANTIES INCLUDING, BUT NOT LIMITED TO, THE IMPLIED WARRANTIES OF MERCHANTABILITY AND FITNESS FOR A PARTICULAR PURPOSE, TO A PERIOD NOT TO EXCEED THE WARRANTY PERIOD. NO WARRANTIES SHALL APPLY AFTER THE WARRANTY PERIOD. SOME STATES DO NOT ALLOW LIMITATIONS ON HOW LONG AN IMPLIED WARRANTY LASTS AND SOME STATES DO NOT ALLOW THE EXCLUSIONS OR LIMITATIONS OF INCIDENTAL OR CONSEQUENTIAL DAMAGES, SO THE ABOVE LIMITATIONS OR EXCLUSIONS MAY NOT APPLY TO YOU. THIS WARRANTY GIVES YOU SPECIFIC LEGAL RIGHTS AND YOU MAY HAVE OTHER RIGHTS WHICH MAY VARY FROM STATE TO STATE.

IN CANADA - EXCEPT AS EXPRESSLY PROVIDED HEREIN, THERE ARE NO REPRESENTATIONS, WARRANTIES, OBLIGATIONS OR CONDITIONS, IMPLIED, STATUTORY OR OTHERWISE, APPLICABLE TO THIS PRODUCT.

**TO OBTAIN SERVICE**

PUSA and POC have appointed a number of Authorized Service Companies throughout the U.S.A. and Canada should your product require service. To receive warranty service you need to present your sales receipt or, if rented, your rental contract showing place and date of original owner's transaction. If shipping the unit you will need to package it carefully and send it, transportation prepaid by a traceable, insured method, to an Authorized Service Company. Package the product using adequate padding material to prevent damage in transit. The original container is ideal for this purpose. Include your name, address and telephone number where you can be reached during business hours.

On all complaints and concerns in the U.S.A. call Customer Support at 1-800-421-1404, or, in Canada, call Customer Satisfaction at (905) 479-4411.

IN THE U.S.A.

For hook-up and operation of your unit or to locate an Authorized Service Company, please call or write:

CUSTOMER SUPPORT DIVISION  
PIONEER ELECTRONICS (USA) INC.  
P.O. BOX 1760  
LONG BEACH, CALIFORNIA 90801  
1-800-421-1404

<http://www.pioneerelectronics.com>

IN CANADA

For additional information on this warranty, please call or write:

CUSTOMER SATISFACTION GROUP  
PIONEER ELECTRONICS OF CANADA, INC.  
300 ALLSTATE PARKWAY  
MARKHAM, ON L3R 0P2  
(905) 479-4411  
1-877-283-5901

<http://www.pioneerelectronics.com>

**DISPUTE RESOLUTION**

IN THE U.S.A. - Following our response to any initial request to Customer Support, should a dispute arise between you and Pioneer, Pioneer makes available its Complaint Resolution Program to resolve the dispute. The Complaint Resolution Program is available to you without charge. You are required to use the Complaint Resolution Program before you exercise any rights under, or seek any remedies, created by Title I of the Magnuson-Moss Warranty-Federal Trade Commission Improvement Act, 15 U.S.C. 2301 *et seq.* To use the Complaint Resolution Program call 1-800-421-1404 and explain to the customer service representative the problem you are experiencing, steps you have taken to have the product repaired during the warranty period and the name of the authorized Distributor/Dealer from whom the Pioneer product was purchased. After the complaint has been explained to the representative, a resolution number will be issued. Within 40 days of receiving your complaint, Pioneer will investigate the dispute and will either: (1) respond to your complaint in writing informing you what action Pioneer will take, and in what time period, to resolve the dispute; or (2) respond to your complaint in writing informing you why it will not take any action.

IN CANADA - Call the Customer Satisfaction Manager at 1-877-283-5901 to discuss your complaint and to obtain a prompt resolution.

**RECORD THE PLACE AND DATE OF PURCHASE FOR FUTURE REFERENCE**

Model No. \_\_\_\_\_ Serial No. \_\_\_\_\_ Purchase Date \_\_\_\_\_

Purchased From \_\_\_\_\_

KEEP THIS INFORMATION AND YOUR SALES RECEIPT IN A SAFE PLACE



PIONEER ELECTRONICS (USA) INC.

PIONEER ELECTRONIQUES DU CANADA, INC.

**GARANTIE LIMITÉE**  
GARANTIE VALIDE SEULEMENT DANS LE PAYS OU LE PRODUIT A ÉTÉ ACHETÉ

**GARANTIE**

Pioneer Electronics (USA) Inc. (PUSA) et Pioneer Électronique du Canada, Inc. (POC) garantissent que les produits distribués par PUSA aux États-Unis et par POC au Canada qui, après avoir été installés et utilisés conformément au manuel de l'utilisateur inclus avec l'unité, ne fonctionnent pas de façon appropriée dans des conditions d'utilisation normales en raison d'un vice de fabrication, seront réparés ou remplacés par une unité de valeur comparable, au choix de PUSA ou de POC, sans que vous deviez payer pour les pièces ou les travaux de réparation. Les pièces incluses en vertu de la présente garantie peuvent être neuves ou remises à neuf, au choix de PUSA ou de POC.

LA PRÉSENTE GARANTIE LIMITÉE S'APPLIQUE AU PROPRIÉTAIRE INITIAL AINSI QU'À TOUT PROPRIÉTAIRE SUBSÉQUENT DU PRÉSENT PRODUIT PIONEER PENDANT LA PÉRIODE DE GARANTIE, À CONDITION QUE LE PRODUIT AIT ÉTÉ ACHETÉ CHEZ UN DISTRIBUTEUR OU DÉTAILLANT PIONEER AUTORISÉ AUX ÉTATS-UNIS OU AU CANADA. VOUS DEVREZ FOURNIR UN RELEVÉ DE CAISSE OU UNE AUTRE PREUVE D'ACHAT VALANT INDICANT LA DATE DE L'ACHAT INITIAL OU, SI VOUS LOUZE LE PRODUIT, VOTRE CONTRAT DE LOCATION INDICANT L'ENDROIT ET LA DATE DE LA PREMIÈRE LOCATION. SI JAMAIS UN SERVICE DE RÉPARATION EST REQUIS, LE PRODUIT DOIT ÊTRE EXPÉDIÉ PENDANT LA PÉRIODE DE GARANTIE, EN PORT PRÉPAYÉ, À L'INTÉRIEUR DU PAYS OU L'ACHAT A ÉTÉ EFFECTUÉ SEULEMENT, TEL QU'IL EST EXPLIQUÉ DANS LE PRÉSENT DOCUMENT. VOUS ÊTES RESPONSABLE DU DÉMONTAGE ET DE L'INSTALLATION DU PRODUIT. PUSA OU POC, LE CAS ÉCHEANT, PAIERA POUR VOUS RETOURNER LE PRODUIT RÉPARÉ OU REMPLACÉ, À L'INTÉRIEUR DU PAYS OU L'ACHAT A ÉTÉ EFFECTUÉ.

**PÉRIODE DE GARANTIE DES PRODUITS**

	<u>Pièces</u>	<u>Main-d'œuvre</u>
Produits audio et vidéo pour la maison .....	1 an	1 an
Micros, écouteurs, stylets et cartouches phono .....	90 jours	90 jours

Durée des garanties réduites pour certains modèles. Veuillez vous référer au document de garantie limitée inclus avec le produit pour confirmer la durée de la garantie.

La période de garantie pour les clients qui louent le produit commence le jour où le produit est utilisé pour la première fois (a) pendant la période de location ou (b) après la vente au détail, selon ce qui se produit en premier.

**ÉLÉMENTS NON COUVERTS PAR LA GARANTIE**

UN PRODUIT ACHETÉ CHEZ UN DISTRIBUTEUR NON AUTORISÉ N'EST COUVERT PAR AUCUNE GARANTIE EXPRESSE OU IMPLICITE, Y COMPRIS VENDEUR QUE GARANTIE IMPLICITE DE QUALITÉ MARCHANDE OU D'ADAPTATION À UN USAGE PARTICULIER QUE CE SOIT. DE PLUS, CE PRODUIT EST STRICTEMENT QUELQUE « TEL QUEL » ET « AVEC TOUS SES DÉFAUTS ÉVENTUELS ».

PIONEER N'EST PAS RESPONSABLE DE QUELQUE DOMMAGE CONSÉCUTIF ET(OU) INDIRECT QUE CE SOIT.

PIONEER NE GARANTIT PAS LES PRODUITS ÉNUMÉRÉS CI-DESSUS LORSQU'ILS SONT UTILISÉS À DES FINS COMMERCIALES OU PROFESSIONNELLES, OU AU SEIN DE TOUTE APPLICATION INDUSTRIELLE OU COMMERCIALE QUE CE SOIT.

LA PRÉSENTE GARANTIE NE S'APPLIQUE PAS SI LE PRODUIT A ÉTÉ SOUMIS À UNE PUISSANCE NOMINALE EXCÉDANT CELLE QUI A ÉTÉ ÉTABLIE DANS LES DOCUMENTS S'Y APPLIQUANT.

LA PRÉSENTE GARANTIE NE COUVRE PAS LES TÉLÉVISEURS OU LES ÉCRANS ENDOMMAGÉS EN RAISON DE L'APPLICATION D'IMAGES STATIQUES ET IMMOBILES PENDANT DE LONGUES PÉRIODES (IMAGES RÉMANENTES).

LA PRÉSENTE GARANTIE NE COUVRE PAS LE COFFRAGE OU LES ÉLÉMENTS ESTHÉTIQUES, LES ANTENNES INSTALLÉES PAR L'UTILISATEUR, LES DOMMAGES AUX DISQUES OU AUX RUBANS OU DISQUES D'ENREGISTREMENT. LES DOMMAGES AU PRODUIT DÉCOULANT D'UNE TOUCHÉE, D'UNE MODIFICATION NON AUTORISÉE PAR ÉCRIT PAR PIONEER, D'UN ACCIDENT, D'UN USAGE INAPPROPRIÉ OU D'UN USAGE ABUSIF, LES DOMMAGES PRODUITS PAR LA Foudre OU LA SURTENSION, LES DOMMAGES SUBSÉQUENTS DÉCOULANT DE FUITES, LES DOMMAGES DÉCOULANT DE PILES DÉFECTUEUSES OU DE L'UTILISATION DE PILES NON CONFORMES À CELLES QUI SONT SPÉCIFIÉES DANS LE MANUEL DE L'UTILISATEUR.

LA PRÉSENTE GARANTIE NE COUVRE PAS LE COÛT DES PIÈCES OU DE LA MAIN-D'ŒUVRE QUI SERAIENT AUTREMENT OFFERTES SANS FRAIS EN VERTU DE LA PRÉSENTE GARANTIE, SI ELLES SONT OBTENUES APRÈS D'UNE SOURCE AUTRE QU'UNE SOCIÉTÉ DE SERVICE OU AUTRE AUTORISÉE OU DESIGNÉE PAR PIONEER. LA PRÉSENTE GARANTIE NE COUVRE PAS LES DÉFECTUOSITÉS OU LES DOMMAGES CAUSÉS PAR L'UTILISATION D'UNE MAIN-D'ŒUVRE OU DE PIÈCES NON AUTORISÉES, NI D'UN ENTRETIEN INADÉQUAT.

LES NUMÉROS DE SÉRIE MODIFIÉS, OBLITÉRÉS OU ENLEVÉS ANNULENT LA PRÉSENTE GARANTIE DANS SA TOTALITÉ.

**INVALIDITÉ DE TOUTE AUTRE GARANTIE**

AUX ÉTATS-UNIS — PIONEER LIMITE SES OBLIGATIONS EN VERTU DE TOUTE GARANTIE IMPLICITE QUE CE SOIT, Y COMPRIS ENTRE AUTRES LES GARANTIES IMPLICITES DE QUALITÉ MARCHANDE OU D'ADAPTATION À UN USAGE PARTICULIER, À UNE PÉRIODE N'EXCÉDANT PAS LA PÉRIODE DE GARANTIE. AUCUNE GARANTIE NE S'APPLIQUE APRÈS LA PÉRIODE DE GARANTIE. CERTAINS ÉTATS NE PERMETTENT PAS LA LIMITATION DE LA DURÉE D'UNE GARANTIE IMPLICITE, ET CERTAINS NE PERMETTENT PAS L'EXCLUSION OU LA LIMITATION DES DOMMAGES CONSÉCUTIFS OU INDIRECTS. LES LIMITATIONS ET EXCLUSIONS ÉTABLIES CI-DESSUS PEUVENT DONC NE PAS S'APPLIQUER À VOUS. LA PRÉSENTE GARANTIE VOUS DONNE DES DROITS LÉGAUX SPÉCIFIQUES. VOUS POUVEZ JOUIR D'AUTRES DROITS, QUI PEUVENT VARIER D'UN ÉTAT À L'AUTRE.

AU CANADA — SOUS RÉSERVE DE CE QUI EST EXPRESSÉMENT STIPULÉ DANS LES PRÉSENTES, AUCUNE REPRÉSENTATION, GARANTIE, OBLIGATION OU CONDITION, QU'ELLE SOIT IMPLICITE, OBLIGATOIRE OU AUTRE, NE S'APPLIQUE À CE PRODUIT.

**SERVICE**

PUSA et POC ont désigné un certain nombre de sociétés de service autorisées partout aux États-Unis et au Canada si jamais vous avez besoin de services de réparation pour votre produit. Pour profiter d'un tel service en vertu de la garantie, vous devez présenter votre relevé de caisse ou, si vous louez le produit, votre contrat de location indiquant l'endroit et la date de la transaction par le premier propriétaire. Si vous expédiez l'unité, vous devez l'emballer soigneusement et l'envoyer à une société de service autorisée, en port prépayé et selon une méthode de transport pouvant être suivie et assurée. Emballez le produit au moyen de matériaux coussinés adéquats pour éviter les dommages pendant le transport. La boîte d'origine est idéale à cette fin. Incluez votre nom, votre adresse et un numéro de téléphone ou nous pouvons vous rejoindre pendant les heures de bureau.

Pour toutes les plaintes et problèmes aux États-Unis, communiquez avec le service de Soutien à la clientèle au 1-800-421-1404. Au Canada, communiquez avec le groupe de Satisfaction de la clientèle au 1-877-283-5901.

Pour le raccordement ou le fonctionnement de votre unité, ou pour trouver une société de service autorisée, appelez ou écrivez à :

AUX ÉTATS-UNIS

CUSTOMER SUPPORT DIVISION  
PIONEER ELECTRONICS (USA) INC.  
P.O. BOX 1760  
LONG BEACH, CALIFORNIA 90801  
1-800-421-1404

<http://www.pioneerelectronics.com>

AU CANADA

DÉPARTEMENT DE SERVICE AU CONSOMMATEUR  
PIONEER ÉLECTRONIQUES DU CANADA, INC.  
300 ALLSTATE PARKWAY  
MARKHAM, ON L3R 0P2  
(905) 479-4411  
1-877-283-5901

<http://www.pioneerelectronics.com>

**RÈGLEMENT DES CONFLITS**

**AUX ÉTATS-UNIS** - Si un conflit se produit entre vous et Pioneer après la réponse à une demande initiale faite au service de Soutien à la clientèle, vous pouvez avoir recours au Programme de résolution des plaintes de Pioneer pour résoudre le conflit. Ce programme vous est offert sans frais. Vous devez avoir recours au Programme de résolution des plaintes avant de vous prévaloir de vos droits ou de chercher réparation en vertu du Titre I de la loi Magnuson-Moss Warranty-Federal Trade Commission Improvement Act, 15 U.S.C. 2301 et s.s. Pour avoir recours au Programme de résolution des plaintes, appelez au 1-800-421-1404 et expliquez au représentant du service à la clientèle qui vous répondra le problème auquel vous faites face et les démarches que vous avez entreprises pour faire réparer le produit pendant la période de garantie, puis donnez-lui le nom du distributeur / détaillant autorisé auprès duquel vous vous êtes procuré le produit Pioneer. Une fois que votre plainte a été expliquée au représentant, un numéro de résolution vous sera communiqué. Pioneer étudiera le conflit et, dans un délai de quarante (40) jours après la réception de votre plainte, (1) répondra à votre plainte par écrit pour vous aviser des démarches qu'elle entreprendra pour résoudre le conflit, et indiquera combien de temps ces démarches prendront ; ou (2) répondra à votre plainte par écrit pour vous indiquer les raisons pour lesquelles elle n'entreprendra aucune démarche.

**AU CANADA** - Communiquez avec le directeur de la Satisfaction de la clientèle au (905) 946-7446 pour discuter de votre plainte et résoudre rapidement le problème.

**ENREGISTREZ LE LIEU ET LA DATE D'ACHAT POUR RÉFÉRENCE ULTÉRIEURE**

No. du modèle : \_\_\_\_\_ No. de Série : \_\_\_\_\_

Date d'achat : \_\_\_\_\_ Acheté de : \_\_\_\_\_

PRENEZ SOIN DE GARDER CETTE INFORMATION ET VOTRE REÇU D'ACHAT DANS UN ENDROIT SÛR POUR RÉFÉRENCE FUTURE

Should this product require service in the U.S.A. and you wish to locate the nearest Pioneer Authorized Independent Service Company, or if you wish to purchase replacement parts, operating instructions, service manuals, or accessories, please call the number shown below.

8 0 0 - 4 2 1 - 1 4 0 4

Please do not ship your product to Pioneer without first calling the Customer Support Division at the above listed number for assistance.

Pioneer Electronics (USA) Inc.  
Customer Support Division  
P.O. BOX 1760, Long Beach,  
CA 90801-1760, U.S.A.

Should this product require service in Canada, please contact a Pioneer Canadian Authorized Dealer to locate the nearest Pioneer Authorized Service Company in Canada. Alternatively, please contact the Customer Satisfaction Department at the following address:

Pioneer Electronics of Canada, Inc.  
Customer Satisfaction Department  
300 Allstate Parkway, Markham, Ontario L3R OP2  
1(877)283-5901

Si ce produit doit être réparé au Canada, veuillez vous adresser à un distributeur autorisé Pioneer du Canada pour obtenir le nom du Centre de Service Autorisé Pioneer le plus près de chez-vous. Vous pouvez aussi contacter le Service à la clientèle de Pioneer:

Pioneer Électroniques du Canada, Inc.  
Service à la clientèle  
300, Allstate Parkway, Markham, Ontario L3R OP2  
1(877)283-5901

5018\_A\_EF

Publié par Pioneer Corporation  
Copyright©2005 Pioneer Corporation  
Tous droits réservés

Publié par Pioneer Corporation  
Copyright©2005 Pioneer Corporation  
Tous droits réservés

---

## **PIONEER CORPORATION**

4-1, Meguro 1-Chome, Meguro-ku, Tokyo 153-8654, Japan

### **PIONEER ELECTRONICS (USA) INC.**

P.O. BOX 1540, Long Beach, California 90810-1540, U.S.A. TEL: (800) 421-1404

### **PIONEER ELECTRONICS OF CANADA, INC.**

300 Allstate Parkway, Markham, Ontario L3R OP2, Canada TEL: 1-877-283-5901

### **PIONEER EUROPE NV**

Haven 1087, Keetberglaan 1, B-9120 Melsele, Belgium TEL: 03/570.05.11

### **PIONEER ELECTRONICS ASIACENTRE PTE. LTD.**

253 Alexandra Road, #04-01, Singapore 159936 TEL: 65-6472-7555

### **PIONEER ELECTRONICS AUSTRALIA PTY. LTD.**

178-184 Boundary Road, Braeside, Victoria 3195, Australia, TEL: (03) 9586-6300

### **PIONEER ELECTRONICS DE MEXICO S.A. DE C.V.**

Bldv.Manuel Avila Camacho 138 10 piso Col.Lomas de Chapultepec, Mexico,D.F. 11000 TEL: 55-9178-4270

K002\_A\_En